

Beyond Telecommunication Tech Maker

(주)팬택씨앤아이엔지니어링 2023 지속가능경영보고서



Governance

Social

Environmental

PANTECH C&I
ENGINEERING

보고서 개요

본 보고서는 (주)팬택씨앤아이엔지니어링(이하 팬택씨앤아이엔지니어링 또는 당사)의 첫 번째 지속가능경영보고서입니다. 당사는 지속가능경영 활동 및 성과를 투명하게 공개하고 이해관계자의 의견을 적극적으로 수렴하기 위해 앞으로도 매년 지속가능경영보고서를 발간할 계획입니다. 보고서 발간 과정에서 이해관계자의 의견을 수렴하고자 중대성 평가를 실시하였으며, 이에 따른 중요 보고 이슈를 도출하여 보고서에 담았습니다.

보고 기간

본 보고서는 2022년 1월 1일부터 2022년 12월 31일까지의 활동 및 성과를 보고하며, 일부 내용의 경우, 2023년 3분기 까지 포함하고 있습니다. 정량적 데이터는 연도별 추이를 보여주기 위해 최근 2개년 (2021-2022) 자료를 공개하고 있습니다.

보고 범위 및 경계

본 보고서의 보고범위는 팬택씨앤아이엔지니어링의 국내 전 사업장(서울 본사 및 군포 창고)에 대한 정보를 포함하고 있으며, 당사의 영향력과 통제력 범위에 있는 모든 곳의 ESG 정보를 포함합니다. 일부 데이터의 보고 범위 및 경계가 상이한 경우에는 주석으로 별도 표기하였습니다.

About This Report

보고서 작성 기준 및 검증

본 보고서는 산업통산자원부의 K-ESG 가이드라인 V1.0(2022)을 활용하여 작성하였습니다. 재무정보는 연결기준이며 보고 기준 및 정의는 K-IFRS를 따릅니다.

본 보고서는 보고 내용의 신뢰성 확보를 위해 독립적인 외부기관인 한국생산성본부 인증원(KPCQA)로부터 제3자 검증을 받았습니다. 검증에 관한 사항은 p.57에서 확인하실 수 있습니다.

문의처

보고서는 팬택씨앤아이엔지니어링 홈페이지(www.pcnieng.com)를 통해 공개하고 있습니다.

보고서와 관련하여 문의 또는 의견이 있으시면 아래의 연락처로 연락하시기 바랍니다.

(주)팬택씨앤아이엔지니어링 경영지원팀

주 소 서울특별시 영등포구
의사당대로 83
오투타워 9층, 15층

전 화 02-2010-2889

이메일 esg@pcnieng.com

CONTENTS

04 CEO Message

OUR VALUE

07 Vision and Strategy

10 ESG at a Glance

OUR PROFILE

12 기업소개

14 사업소개

ENVIRONMENTAL

21 자원순환

23 온실가스 감축

25 환경 법/규제 준수

SOCIAL

29 고용 확대 및 유지 노력

30 차별없는 사무실

31 일가정양립 지원, 건강한 노사문화

32 안전한 근무환경

34 협력사 동참 유도

35 공급망 관리, 동반성장 활동

36 인권

37 고객만족

38 사회 법/규제 준수, 정보보호

39 지역사회 공헌

GOVERNANCE

43 윤리경영 강화

44 건전한 지배구조

45 이해관계자와의 소통

46 통합 리스크 관리

47 내부감사 체계 및 윤리규범 준수

APPENDIX

50 연결재무제표

52 중대성 평가

55 K-ESG Index

56 UNGC Index

57 제3자 검증의견서

58 수상실적 및 가입단체

CEO Message



이해관계자 여러분의
지속적인 관심과 지지에 깊은 감사를 드리며,
지속 가능한 미래를 함께 만들어 가는
팬택씨앤아이엔지니어링으로 거듭나겠습니다.



존경하는 이해관계자 여러분,

올해 저희 팬택씨앤아이엔지니어링이 첫 번째 지속가능경영보고서를 발간하게 되어 이해관계자 여러분과 그 기쁨을 함께 나누고자 합니다. 저희 팬택씨앤아이엔지니어링은 중계기부터 WiFi 솔루션에 이르는 다양한 통신 솔루션을 보유하고 있으며, 2G에서 5G까지 지속적인 연구와 개발을 통해 국내 통신장비 분야의 선두 기업으로 성장하였습니다. 이러한 기술력은 단순히 현재의 성과를 의미하는 것을 뛰어넘은, IoT, 6G, ORAN과 같은 차세대 통신 기술로의 도약을 위한 견고한 기반입니다.

최근 우리는 지속가능경영에 힘을 싣고 있습니다. 이는 단순히 환경, 사회, 지배구조의 책임을 다하는 것을 넘어, 지속 가능한 미래를 위한 핵심 전략으로서의 중요성을 인식하고 있습니다. 환경, 사회 및 투명한 지배구조의 가치를 내재화한 ESG 경영 아래, 기업의 사회적 책임을 다하고자 노력하고 있습니다.

특히 지난 2023년 3월, 우리는 유엔에서 주도하는 세계 최대의 기업 시민사회 이니셔티브인 유엔 글로벌콤팩트(UNGC)에 가입하여 인권, 노동, 환경, 반부패 영역의 10대 원칙을 실천해 나가기로 공표하였습니다. 이는 우리 기업이 지속 가능하고 책임 있는 사업 방식을 채택해 나가겠다는 선포한 것이며 해당 정보를 이해관계자에게 투명하게 공유하겠다는 의지이기도 합니다.

이처럼 팬택씨앤아이엔지니어링은 기술의 가치를 극대화하여 사회의 행복에 기여하는 ‘TECH. MAKER’로서의 역할을 지속적으로 추구하고 동시에 사회적 책임을 철저히 이행해 나갈 것을 약속드립니다.

감사합니다.

대표이사 신 광 식

OUR VALUE

07 Vision and Strategy

10 ESG at a Glance

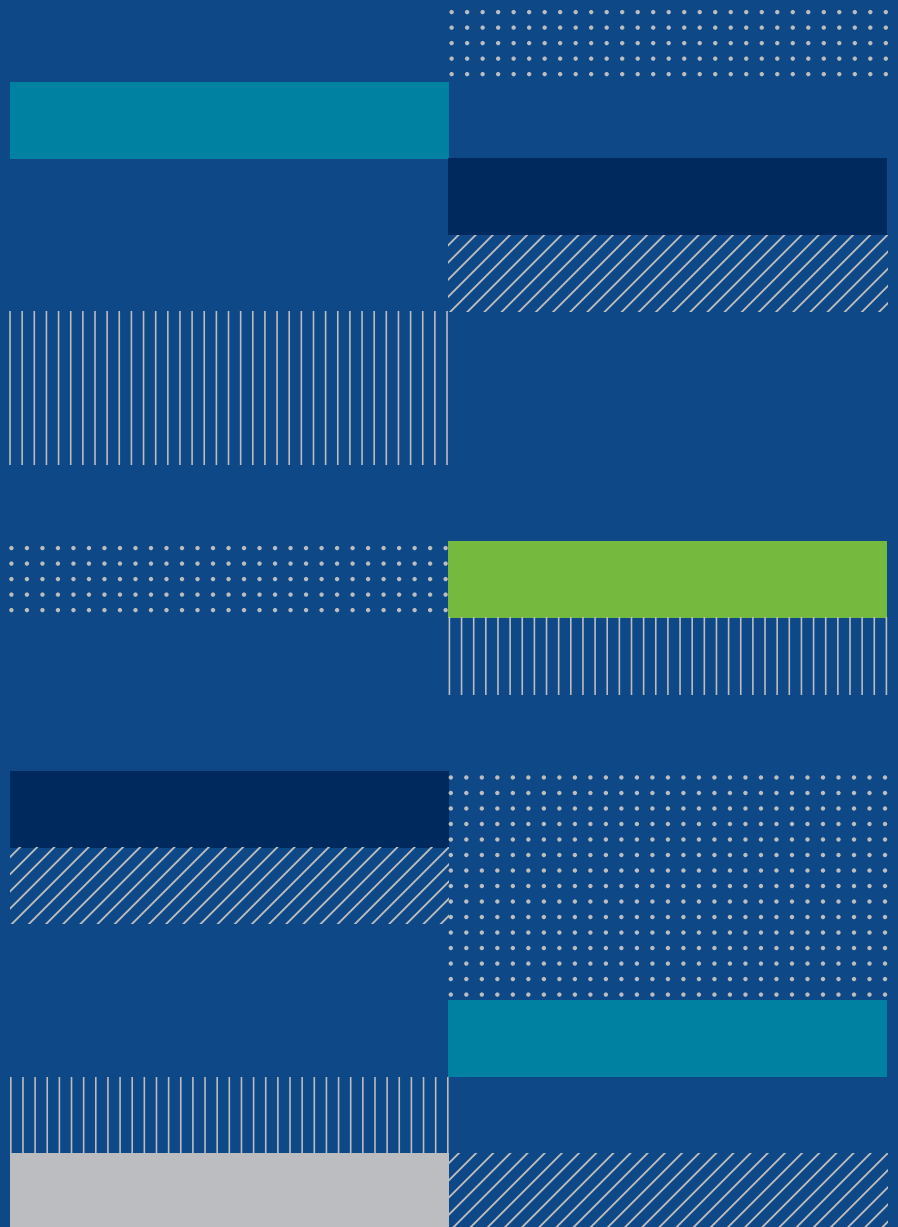

CONNECT YOUR FUTURE

미래의 통신산업을 선도하다

2023년, 통신산업은 빠르게 변화하는 중입니다.

이 변화의 중심에는 5G, IoT, AI, 그리고 지속 가능한 디지털 연결이 자리하고 있습니다.

팬택씨앤아이엔지니어링은 이 변화의 선두 주자로, 통신장비와 솔루션의 전문가로서의 역량을 지속적으로 확장하고 있습니다.

우리는 5G와 IoT의 진화를 중심으로, 각 통신 단계에서의 연결 품질과 속도를 실시간으로 향상시키며, 사용자에게 최상의 통신 경험을 제공하려 합니다. 빅데이터와 AI의 힘을 빌려 통신 데이터를 깊게 분석하고, 통신의 효율과 안정성을 극대화하는 전략을 구축하고 있습니다. 보안 측면에서는 최신의 사이버 보안 기술을 통합하여 사용자의 정보를 철저히 보호하며, 기술 혁신을 통한 보안 강화에 지속적으로 투자하고 있습니다.

환경적 측면에서 팬택씨앤아이엔지니어링은 지속 가능한 통신을 중점으로 두고 있습니다. 에너지 효율을 중심으로 한 통신장비의 연구와 개발을 통해, 환경 영향을 최소화하면서도 서비스 품질을 유지하고 있습니다. 친환경 재료와 기술을 도입한 통신장비와 솔루션의 연구를 통해, 지속 가능한 통신의 미래를 구축하려는 노력을 기울이고 있습니다.

사회적 측면에서는 우리는 지역 사회와의 협력을 강화하며, 사회적 책임을 중심으로 한 활동을 확장하고 있습니다. 교육, 문화, 그리고 지역 사회 발전을 위한 다양한 프로그램과 투자를 통해, 사회와 함께 성장하는 기업으로서의 역할을 다하고 있습니다.

거버넌스 측면에서는 투명하고 공정한 경영을 통해 모든 이해관계자와의 신뢰를 구축하려 노력하고 있습니다. 지속적인 내부 감사와 이해관계자와의 소통을 통해, 건전한 기업 문화와 윤리적 경영을 실천하고 있습니다.

팬택씨앤아이엔지니어링은 ‘통신의 미래를 연결하다’는 미션 아래, 통신산업의 미래를 주도하며, 모든 사용자와 파트너에게 신뢰와 만족을 제공하는 것을 목표로 하고 있습니다.

Vision and Strategy

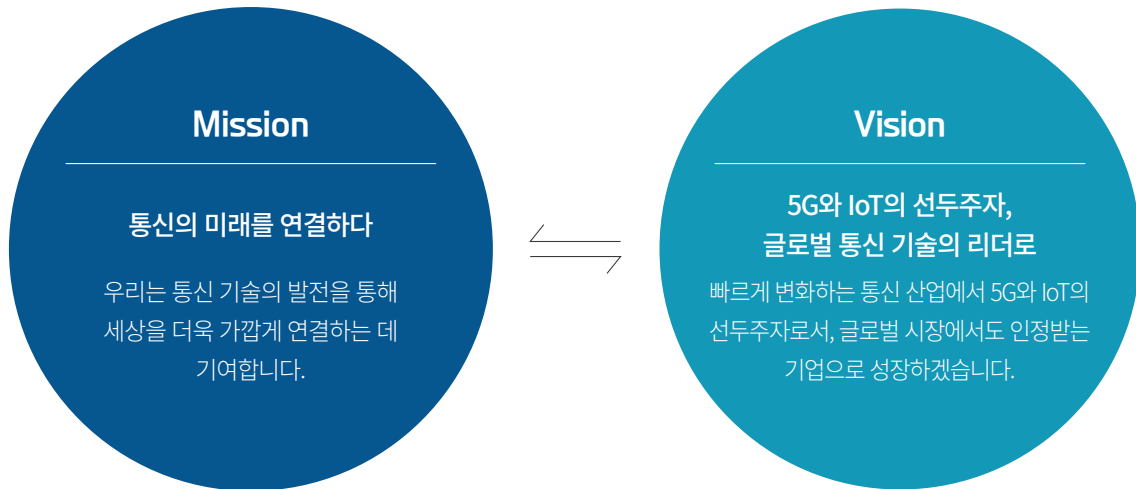

Core Values

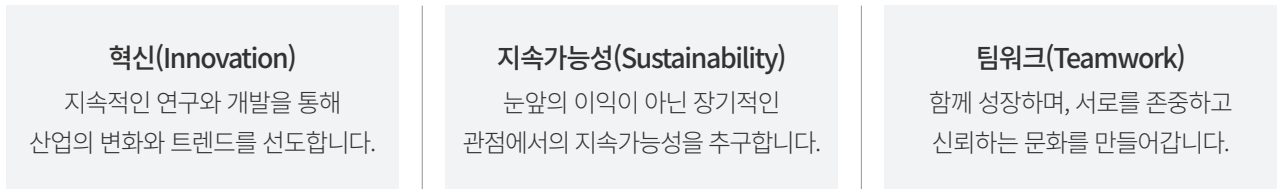

ESG Goals



모니터링 및 제3자 의견수렴시스템

- IT 기반 모니터링 시스템 운영** 팬택씨엔아이엔지니어링은 ESG 데이터의 실시간 모니터링 및 분석을 위한 솔루션의 도입을 계획하고 있습니다. 에너지 사용량, 온실가스 배출량, 폐기물 관리 등 다양한 환경 지표뿐 아니라 이해관계자의 만족도, 이직률 등 사회지표, 이사회를 통해 처리되는 ESG 안건에 대한 관리를 포함한 거버넌스 지표까지 통합적으로 관리할 수 있는 시스템을 전략적으로 도입하여 조직의 ESG 데이터를 관리하고, 미래의 영향을 예측하여 사전 대응할 수 있게 될 것으로 예상합니다.
- 제3자 의견 수렴 체계 수립** 팬택씨엔아이엔지니어링은 지속가능경영의 투명성을 높이기 위해 국내외 연구기관과 협력하여 제3자 의견 수렴 체계를 구축하고자 계획하고 있습니다. 이를 통해 회사의 지속가능경영 활동에 대한 객관적인 평가와 피드백을 받아들이며, 지속적인 개선을 위한 방향성을 설정할 예정입니다.

거버넌스 체계

전담조직 운영	팬택씨앤아이엔지니어링 경영지원팀은 지속가능경영 전반에 대한 기획, 실행, 모니터링을 담당하고 있습니다. 특히 ESG 관련 정책 및 지침의 수립, 환경경영 성과의 모니터링 및 보고 등을 주도하고 있습니다.
실무협의회 및 경영회의 개최	당사는 각 실무담당자 간의 협의를 통해 지속가능경영 관련 이슈를 공유하고, 해결방안을 적극적으로 모색하고 있습니다. 현재 정기적으로 협의회를 진행하여 ESG 관련 현안 및 과제를 논의하고, 실행 방안을 결정하고 있습니다. 또한 분기별로 대표이사에게 지속가능경영의 현황 및 성과를 보고하며, 중장기적인 전략 및 방향성을 결정합니다. 대표이사는 보고를 통해 전반적인 현황을 파악하고, 필요한 개선 대책 및 지원을 결정하고 있습니다.
내부 점검체계	당사는 지속가능경영의 효과적인 추진을 위해 내부적인 모니터링 시스템을 운영하고 있습니다. ESG 전담 조직인 경영지원팀은 이 과정을 주도하여 관련 데이터 및 성과를 지속적으로 모니터링하며, 필요한 조치를 취하거나 개선 방안을 제시합니다. 이에 대해 대표이사 직속 과제점검 회의를 통해 목표 진행사항을 체크하며 부족한 영역에 대한 대응전략을 수립하고 자원을 투입하고 있습니다.
ESG경영 성과 보상의 연계	팬택씨앤아이엔지니어링은 지속가능경영의 효과적인 이행을 위해 조직원의 개별 KPI(Key Performance Indicator)에 관련 지표를 반영할 계획입니다. 이를 통해 각 조직원이 지속가능경영에 대한 책임감을 갖고, 실질적인 지속가능경영활동에 참여하게 될 것으로 기대합니다. 지속가능경영 KPI는 조직의 포지션 별로 다르게 설정되며, 각 포지션의 역할과 책임에 따라 세부적인 지표와 목표가 설정됩니다.

자원 배분

지속가능경영을 위한 자원의 투입	당사는 지속가능경영의 중요성을 깊이 인식하고 있으며, 이를 실질적으로 실행하기 위해 다양한 자원을 적극적으로 투입하고 있습니다. 우선, 매년 지속가능경영 투자 예산을 별도로 설정하여 관련 프로젝트 활동에 투자하고 있습니다. 또한, 임직원들의 ESG역량 강화를 위해 교육 프로그램을 지속적으로 운영하며, 워크숍을 주기적으로 개최하여 전사적인 환경 인식을 높이고 있습니다.
ESG 관련 전문인력의 확충	당사는 지속가능경영의 전문성을 높이기 위해 내외부의 전문 인력을 적극 확대하고자 노력하고 있습니다. 경영지원팀에는 지속가능경영 전문인력을 채용하여 역량을 강화하고 있으며, 각 이슈 발생시 해당 분야의 외부 전문가와 협력하여 지속가능경영의 효율성과 전문성을 높이고 있습니다. 이러한 다양한 자원 투입을 통해 팬택씨앤아이엔지니어링은 지속가능경영의 지속적인 발전과 성과를 추구하고 있습니다.

KPI 반영 예시

포지션	KPI 지표명	세부 내용 및 목표
본부장	친환경 원자재 구매비율	- 연간 친환경 원자재 구매 비율 - 협력사와의 친환경 원자재 공급 계약 체결
팀장	협력사 사회 참여 ESG경영 지표 관리 강화	- 협력사별 사회참여 지표 평가 및 관리 횟수 - 협력사 ESG경영 교육 및 트레이닝 참여율 향상
팀원	이해관계자 공감 프로젝트 이행률	- 거버넌스 현안 회의 유치를 위한 네트워크 및 이슈 공유 횟수 - 연간 이해관계자 만족도 조사 실시 횟수

환경부문 관리 지표 및 목표

단기

지표명	내용	목표	달성연도	지표 산정 공식
재활용률	생산 과정에서의 재활용률	20%	2023년	재활용된 폐기물 양 / 전체 폐기물 양
폐기물 절감	생산 과정에서 발생하는 폐기물 감소율	10%	2023년	(기준연도 폐기물 양 - 당해연도 폐기물 양) / 기준연도 폐기물 양
친환경 차량 전환	업무용 차량의 친환경 연료 자동차 비중	10%	2024년	(친환경 연료 차량 대수 / 전체 업무용 차량 대수)

중장기

지표명	내용	목표	달성연도	지표 산정 공식
친환경 기술 개발	5G 및 차세대 통신 기술의 환경 부담 최소화 기술 개발률	10%	2027년	(개발된 친환경 기술 수) / 전체 개발 기술 수
사회적 환경 활동	지역사회 환경 보호 활동 참여 및 확대율	20%	2028년	(참여한 환경 보호 활동 수) / 전체 환경 보호 활동 수

사회부문 관리 지표 및 목표

단기

지표명	내용	목표	달성연도	지표 산정 공식
지역사회 기여 적극성	지역사회 봉사에 임직원 참여 비율	20%	2024년	(참여한 직원 수 / 전체 직원 수) × 100
무재해	연간 안전사고 발생 횟수	0	2024년	연간 안전사고 발생 횟수
직원 ESG 교육 시간	임직원에게 ESG와 관련된 교육을 한 인당 시간(윤리, 반부패 포함)	10시간	2024년	인당 소요된 ESG 관련 교육 시간의 합계

중장기

지표명	내용	목표	달성연도	지표 산정 공식
주요 이해관계자 만족도	이해관계자에 대한 설문조사 결과 만족도 획득 점수	90점 이상	2027년	외부 전문조사기관의 조사결과 주요 이해관계자의 우리 기업에 대한 만족도 평가결과

거버넌스부문 관리 지표 및 목표

단기

지표명	내용	목표	달성연도	지표 산정 공식
내부감사 강화	연간 내부감사 건수	1회	2025년	연간 내부감사 실시 건수
연간 경영 정보 공개 횟수	홈페이지 등을 통한 경영정보 공개 횟수	1회/년	2025년	연간 경영정보 공개 횟수
연간 부패 및 비리 관련 교육 참여율	임직원 중 부패 및 비리 관련 교육 참여율	95%	2024년	(참여한 직원 수 / 전체 직원 수) × 100

중장기

지표명	내용	목표	달성연도	지표 산정 공식
이사회 내 여성 및 소수 집단 비율	이사회 인원 중 여성이 차지하는 비중	25%	2027년	(여성 이사 수 / 전체 이사 수) × 100

ESG at a Glance

유엔글로벌콤팩트 가입
2023. 03. 08 가입

UNGC



환경경영시스템 구축
2023. 09. 03 재인증

ISO14001



환경법규 위반사례 ZERO
2023. 06. 30 기준



안전보건경영시스템 구축
2023. 05. 24 인증

ISO45001



품질경영시스템 구축
2023. 09. 09 재인증

ISO9001



사회공헌 기부금

1,000,000원



사내 ESG 및 정보보안
인증 이벤트 개최
2022. 09. 26 ~ 10. 07



ESG평가 결과

- 2022. 08. 16 평가등급 RM-4 (SK 공급망 진단)
- 2022. 12. 28 평가등급 ESG3 (NICE평가정보)
- 2023. 07. 18 평가등급 RM-2 (SK 공급망 진단)
- 2023. 07. 20 평가등급 AA (QUANTIFIED ESG)



OUR PROFILE

12 기업소개

14 사업소개

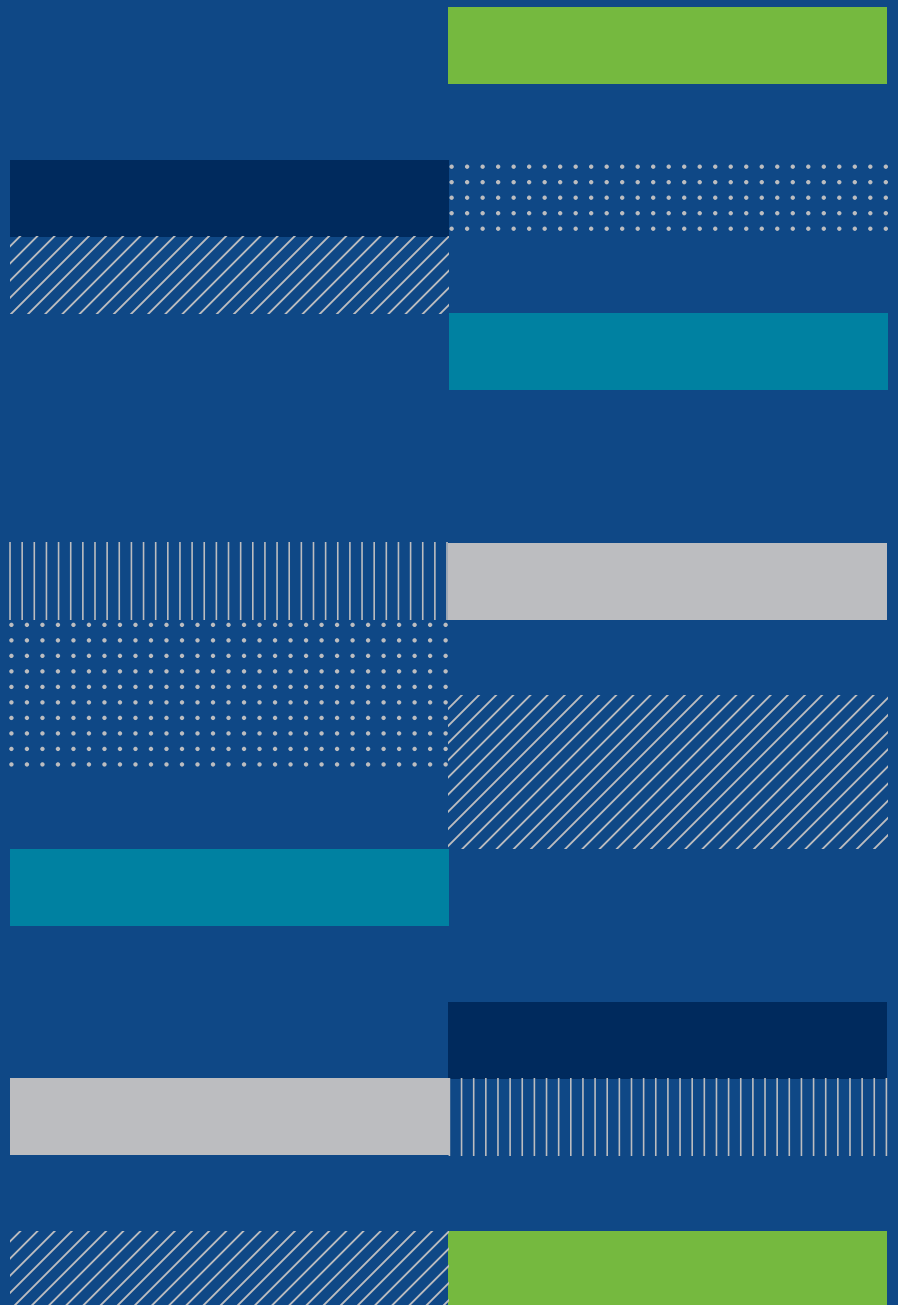

기업소개

회사 개요

팬택씨앤아이엔지니어링은 중계기, WiFi, Femto Cell, 정류기 등 다양한 통신장비의 개발과 공급을 전문으로 하는 기업으로, 2021년 기술 기반의 비즈니스 솔루션 선도 기업으로 출발(SK텔레시스의 통신사업부 이관)하였습니다. 국내에서는 5G/4G 기반의 중계기와 정류기, Giga WiFi 솔루션 개발과 같은 혁신적인 기술력을 바탕으로 통신장비 분야에서 최고의 기술력을 보유하고 있습니다. 또한 본사 건물에 위치한 R&D 센터에서는 차세대 5G/6G와 다양한 IoT 기술 개발에 힘쓰고 있습니다. 이외에도 IoT와 같은 신규 사업 분야로의 확장을 목표로 하며, 종합 솔루션 기업으로의 성장을 지향하고 있습니다.

팬택씨앤아이엔지니어링은 고객에게 최상의 품질과 서비스를 제공하기 위해 끊임없이 노력하며, 그 미래를 선도하고자 합니다.

일반현황 (2022. 12. 31 기준)

[단위 : 백만 원]

기업명

주식회사 팬택씨앤아이엔지니어링



설립일

2021년 4월



대표이사

신광식



본사위치

서울특별시 영등포구 여의도동 02빌딩
9층, 15층



주요사업

도·소매업 (통신자재, 통신기기, 전자상거래)
정보통신업 (시스템 소프트웨어 개발 및 공급 등)



임직원 수

50명
(2022년 12월 기준)



홈페이지

www.pantechcnieng.co.kr



자산

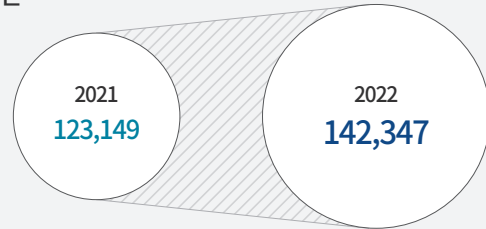

부채

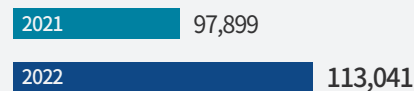

매출액



영업이익



2016-2023

- 2023.07. 안전보건 관리 전담 부서 구축(안전보건팀)
- 05. ISO 45001(안전보건경영시스템) 인증 획득
벤처기업확인서 획득
- 2021.09. SK텔레시스 통신사업부 및
자회사인 SK인프라서비스 인수
- 04. (주)Pantech C&I Engineering 설립
- 2019.11. 무선 자동 화재탐지 설비 개발
- 05. 차량모니터링 솔루션TMS, 온습도/진동 데이터
로거 출시
- 2017.05. SK텔레콤 5G RF 솔루션 개발 용역 과제 수주
- 2016.10. SK텔레콤 포켓파이 A 출시
- 06. SK텔레콤 向 저전력IoT기지국 상용화 성공
(전 세계 시장점유율 1위)

2011-2015

- 2015.12. SK텔레콤 向 iRO 개발, 공급
- 07. 삼성전자 向 LTE 1.8G CRU 공급
- 06. SK인프라서비스 설립
- 2014.06. SK텔레콤 向 LTE 2.1G용 MiBOS_Ad 중계기
공급
- 2013.12. SK텔레콤 向 LTE 홈 Femto Cell 공급
- 04. 삼성전자 向 LTE RRH 중계기 공급
- 2012.12. 세계 최초 GiGa WiFi 솔루션 개발
- 07. SK텔레콤 向 LTE중계기 공급
- 06. SK텔레콤 세계 최초 펌토셀 상용화 성공
- 05. 세계 최초 듀얼밴드(멀티캐리어) 브릿지 개발
성공
- 03. 세계 최초 펌토셀(소형 LTE기지국) 개발 성공
- 2011.09. 군 통신장비 사업 진출 MOU 체결 (휴니드社)

2006-2010

- 2010.01. SK브로드밴드 유선 통신자재 공급

- 2009.07. SK텔레콤 무선 통신자재 공급
(M&M MRO 사업 인수)
- 05. 중동 콜라컴요르단社 와이맥스 상용 장비 수출
- 03. SK텔레콤 向 건물 내 음영지역 해소용
AP시스템 'IB Cell' 제주 상용화
- 2008.11. SK브로드밴드 向 VoIP폰 공급 계약 체결
- 10. 와이브로 시스템 유럽시험인증기관 EOTC
'CE마크' 획득
SK텔레콤 向 인빌딩 AP시스템 'IB Cell' 첫 시연
- 2007.10. 인도네시아 경찰청 무선 원격감시시스템
구축 프로젝트 수주
- 09. 군 전술 정보통신체계(TICN)수주
(삼성탈레스-SK텔레시스 컨소시엄)
- 07. e-Navigating Project 해양수산부/ 해양대와
해양통신 공동 연구
- 2006.08. 일본 向 초소형 중계기 개발 및
日 소프트뱅크社 수출

2001-2005

- 2005.11. ISO 14001(환경경영시스템) 인증 획득
- 03. 동기망 보급형 및 WCDMA 보급형 광 중계기
개발 및 양산체제 구축
- 01. 통합형 중계기(보급형) 양산체제 구축
- 2004.07. 2G/3G 통합형 중계기 개발 착수,
저가형 광/RF 중계기 자체 개발
- 2003.10. ISO 9001(품질경영시스템) 인증 획득
- 04. 3G용 RF중계기 자체 개발 및 생산
- 2002.10. Speed중계기 자체 개발 및 생산
- 03. SK텔레시스(주)로 사명 변경
- 2001.01. 대주주 변동 SKC(주)

1997-1998

- 1998.10 (주) NSI Technology로 사명 변경
- 1997.03. SMAT정보통신(주) 설립

사업소개

PANTECH C&I ENGINEERING은 공간의 한계를 초월한빠르고 쾌적한 통신환경을 만들고 있습니다.



회사 로고 ai파일이나 고해상도 이미지 요청드립니다.
인터넷에 있는것 캡쳐하여 사용하다보니
해상도를 임의로 높여도 선명하지 않습니다.



사업소개 (통신부문)

장비솔루션 사업

이동통신 네트워크 장비인 5G/4G중계기(광/RF), RRU, WiFi AP, Femto 장비, 정류기를 SK 텔레콤과 삼성전자에 공급합니다.

중계기

SK텔레콤 서비스를 위한 이동통신 중계 장비들로 광중계기, RF중계기 등으로 구성되어 있습니다.

RRU

RRU는 'Remote Radio Unit'의 약자로, 무선 통신 네트워크에서 사용되는 장비입니다. RRU는 기지국의 구성 요소 중 하나로, 주로 안테나 근처에 설치되어 무선 신호를 전송하고 수신하는 역할을 합니다. 당사는 삼성전자와 동반성장 협력기업으로 무선 기지국 장비를 개발하였습니다. SRU, CRU, PRU, AAU로 구성된 RRU제품군은 해당 기지국의 통신 커버리지를 확보합니다.

WiFi AP

GIGA AP를 포함한 고성능의 WiFi 서비스 장비를 공급합니다. 5GHz의 802.11ac 규격을 지원하며 Beam-forming 기술이 탑재되어 보다 넓은 Coverage를 제공하고 있습니다.

Femto

Femto는 작은 셀룰러 기지국으로, 주로 주거지나 소규모 사무실과 같은 내부 공간에서 휴대폰의 신호 강도를 향상시키기 위해 사용됩니다. 기본적으로 펌토셀은 기지국에서의 RF신호를 광선로를 통해 원격 중계국사까지 전송하여, 기지국의 커버리지 확대나 음영지역을 해소하는 역할을 합니다. 이러한 펌토셀 기술은 통신의 효율성과 안정성을 높이는 데 중요한 역할을 합니다.

정류기

정류기는 교류(AC)를 직류(DC)로 변환하기 위한 전기적 장치입니다. 당사의 정류기는 전류의 왜곡을 최소화하고 전압과의 위상을 최대한 일치하게 만들어 전력효율을 극대화하였으며, 일반적인 Diode 정류방식이 아닌 FET를 이용하는 방식을 사용하고 동기 주파수에 맞추어 Switching하여 전원의 Loss를 줄이고 효율을 향상시켰습니다.(효율 최대 96%)

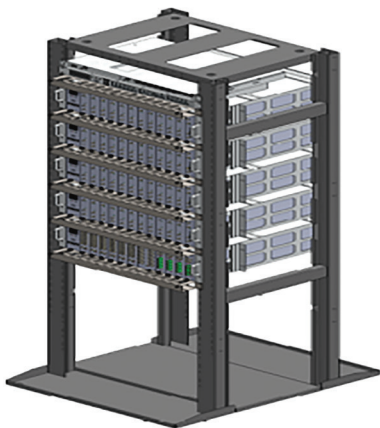

LTE Multi-band DAS

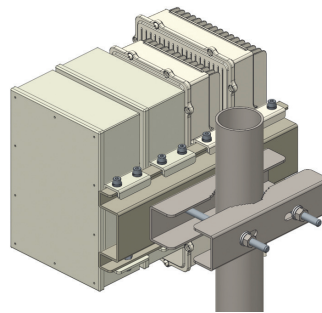

고효율 정류기



5G AAU



LTE Femtocell

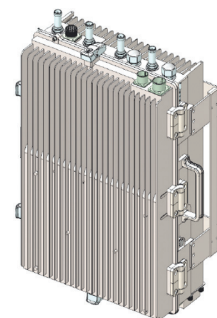

High Power DAS

자재솔루션 사업



구매 비용 절감 Solution 제공
B2B 자재공급 시장의 정보화
자재협력사와의 공동 개발

구매/정산의 One-Stop 서비스
경쟁 입찰을 통한 공정 거래 실현
실시간 납품 정조 서비스 제공

품질 평가 및 BMT 실시
품질 관리 시스템 운영
신규 품질 규격 도입

구분

지표명

무선자재

- 철탑류, 철가류 : 콘크리트전주 / 통신Rack / 나대지철탑 / 사각철탑 등
- RF류 : 커플러, 디바이더 / 감쇠기 / RF케이블 / 안테나 등
- Optic류 : 광점퍼코드 / 다심케이블 / 광어댑터 등

유선자재

- 선로류 : 강연선 / 강관주 / 지선밴드 / 콘크리트전주 등
- 케이블류 : 광케이블 / 동축케이블 / 세경케이블 / 배선케이블 / 동축케이블, UTP케이블 등
- 함체류 : 광접속함체 / 광분배반 등
- 관로·지장이설류 : 맨홀 / 광접속함체 / 광분배반 / 지선밴드 / 철개 등
- 관류 : FC관 / SCD관 / PE내관 / 마이크로덕트 / 반할관 / 플렉시블전선관 등

전기/전기차 시설자재

- 전선류 : CV케이블 접지선 / 전원선 / 광전복합케이블 등
- 접지류 : 접속단자 / 피뢰침 / 접지봉 / 압착터미널 / 수축슬리브 등
- 배관류 : GW후렉시블 / 강제전선관 / 배관컨넥터 / 전산볼트 / 클램프 등
- 배전류 : 배선차단기 / 누전차단기 / 스피드바 / 분전함 구성품 등
- 설치자재류 : 옥내외 계량기함 / 폴대 / 거푸집 / 카스토퍼 / 볼라드 등

일반자재 및 원재료

- 공통자재 : 결속자재 / 방수재 / 공구 등
- 원재료 : 철강재, 전선/관로재 등

안전용품

- 안전보호구류 : 안전화 / 안전대 / 안전조끼 / 안전장갑 등
- 공사안전류 : 감지기 / 표지, 경고판 / 안전 가시설 등

사업소개 (IoT부문)

보안솔루션 사업

당사는 IoT(사물인터넷) 솔루션을 통해 보안 업계에 필수적인 제품과 서비스를 제공하고 있습니다.

물리보안

SOS 버튼

긴급 상황 발생 시 사용자가 즉시 도움을 요청할 수 있는 소형, 휴대용 알람 장치입니다. 이 버튼은 신속한 대응을 위해 보안 팀에 즉각적인 알림을 보냅니다.

문 열림 센서

문이 열리거나 닫힐 때 실시간으로 알림을 제공하는 센서로, 무단 침입을 감지하고 예방하는 데 이상적입니다.

Cat M1/LoRa

이들은 모두 저전력 광역 네트워크(LPWA) 기술로, IoT 장치들이 서로 통신할 수 있도록 지원합니다. Cat M1은 LTE 네트워크를 기반으로 한 통신 방식이며, LoRa는 장거리 전송에 적합한 무선 프로토콜입니다.

상태감시

운송 환경 관련 솔루션

운송 중인 상품의 상태를 모니터링하고, 온도, 습도, 충격 등의 환경 변화를 실시간으로 추적하여 물류의 품질을 유지합니다.

AMI (Advanced Metering Infrastructure)

스마트 미터링 인프라로, 에너지 사용량을 정확하게 측정하고, 사용자와 서비스 제공자 간의 통신을 가능하게 하여 에너지 관리를 최적화합니다.

LoRa 솔루션

LoRa(Long Range) 기술은 넓은 지역에 걸쳐 저전력으로 데이터를 전송할 수 있는 무선 통신 방식입니다. 우리는 LoRa 게이트웨이(G/W), 네트워크(N/W), 서버 및 에너지 관리 시스템(EMS)을 포함한 전체 LoRa 솔루션을 제공하여, 건물이나 캠퍼스 전체의 장치들을 효율적으로 연결하고 관리할 수 있습니다.



주장치(CP-970) (출입, CMS 포함 유무선 복합 장치)



운송환경 솔루션

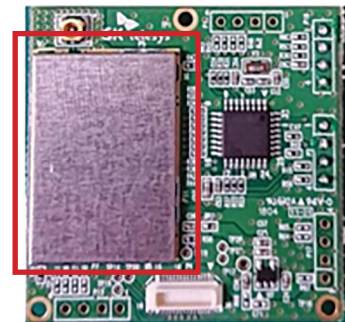

LoRa모뎀

ENVIRON- MENTAL

- 21 자원순환
- 23 온실가스 감축
- 25 환경 법/규제 준수

팬택씨앤아이엔지니어링 5대 환경정책 방향

- 1 자원과 에너지를 효율적으로 이용하고, 제품의 개발, 생산, 판매, 사용, 폐기에 이르는 전 과정에 걸쳐 온실가스와 오염물질 배출 저감을 위하여 노력합니다.
- 2 환경경영 프로세스를 구축하고 지속적으로 점검·개선하여 운영하여 회사의 지속적인 성장에 기여합니다.
- 3 임직원이 지구환경의 중요성을 인식하도록 환경 교육을 적극 지원하며 환경경영 인식 확대를 위해 지속적으로 노력합니다.
- 4 대내외 이해관계자들의 환경 관련 요청에 귀를 기울이고 소통 하려고 노력합니다.
- 5 국내외 환경 법규와 협약을 준수하고 환경경영 성과를 공개하는 투명한 경영을 실천합니다.



환경

현대 사회에서는 글로벌 기후변화 위기에 따라 이해관계자들의 경각심이 증가하고 있으며, 환경 관련 정책 및 규제의 강화로 인해 기업들의 환경적 책임 이행에 대한 요구가 점점 높아지고 있습니다. 이러한 상황 속에서 팬택씨앤아이엔지니어링은 사업의 전 과정에서 발생하는 환경영향을 최소화하고, 제품 및 서비스의 환경 친화성을 높이기 위한 연구 및 개발에 투자하고 있으며 환경오염을 저감하고 임직원의 의식을 향상하기 위한 정화활동도 적극 수행하고 있습니다. 팬택씨앤아이엔지니어링은 이러한 노력을 통해 환경문제 해결에 기여하며, 지속 가능한 미래를 위한 선도적인 역할을 계속해 나갈 것입니다.

#Environmental



자원순환

자원순환형 체계로의 전환

팬택씨앤아이엔지니어링은 지속 가능한 환경경영을 위한 핵심 전략으로 자원순환형 체계를 도입하고 있습니다. 이를 위해 회사는 ERP 시스템을 활용하여 원부자재의 조달부터 투입, 사용, 폐기에 이르는 전 과정을 관리하고자 시스템을 정비해 나가고 있습니다.

특히 제품 및 서비스의 생산 공정은 지속적으로 개선되어 원자재의 투입을 최적화하고 있습니다. 사업전략, 생산일정, 재고관리를 종합적으로 고려하여 원자재의 효율적인 사용을 실현하고 있으며, 이를 통해 불필요한 자원의 소모를 줄이고 있습니다.

또한, 친환경 원자재의 구매와 사용에 중점을 둔 환경경영 방침을 통해 구매부서는 친환경 원자재의 우선적인 구매와 사용을 향상을 위한 지속적인 노력을 기울이고 있습니다. 이러한 원칙 아래, 회사는 친환경 원자재의 구매와 사용을 확대하며, 환경에 미치는 영향을 최소화하고 있습니다.

폐기물 관리 전략 수립

당사는 원자재 투입 후 발생하는 폐기물에 대해서도 철저한 관리와 재사용 전략을 구축하였습니다. 폐기물 관리 매뉴얼에 입각하여 체계적인 폐기물의 관리방안 뿐 아니라 관련 인식을 제고하기 위한 교육 계획을 수립하고 실천하고 있습니다.

폐기물의 순환관리를 위해 특히 철, 알루미늄 등의 금속류 폐기물, 폐목재 및 폐재류 등 재사용 가능한 폐기물 및 부산물은 사업장 내에서 재사용 방안을 강구하거나, 재활용이 가능한 지역사회 및 외부 시설로 이관·판매하여 자원의 순환을 실현하고 있습니다.

이처럼 팬택씨앤아이엔지니어링은 원부자재의 조달부터 투입, 사용, 폐기에 이르는 전 과정에서 자원순환형 체계를 구축하고 운영함으로써 환경 보호와 지속 가능한 경영을 추구하고 있습니다.

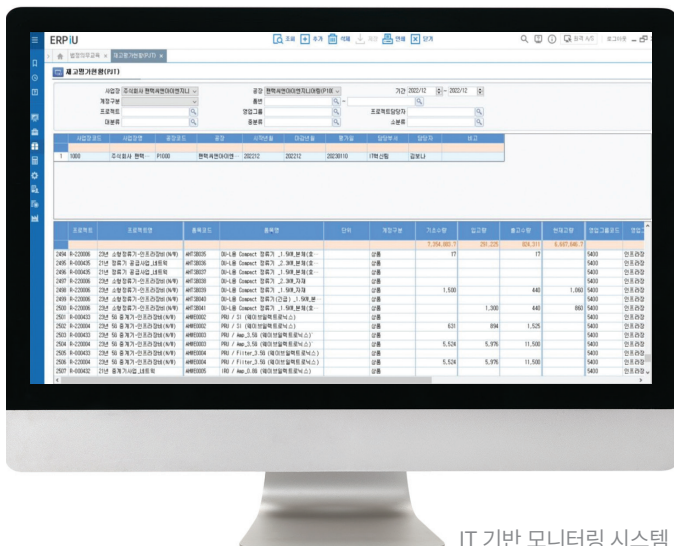

IT 기반 모니터링 시스템 (원부자재 관리 모듈)



ISO14001 환경경영시스템 인증

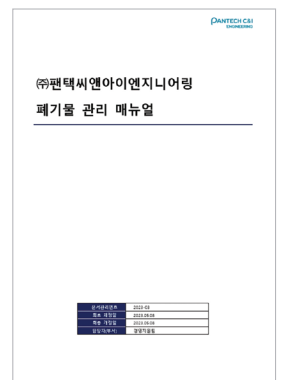

폐기물 관리 매뉴얼

폐기물 배출량 최소화

팬택씨앤아이엔지니어링은 환경 보호를 위해 폐기물 배출량을 최소화하는 것을 중요한 목표로 삼고 있습니다. 우리는 사업 및 영업 활동에서 발생하는 폐기물을 지속적으로 모니터링하며, 이를 통해 폐기물 발생 원인을 파악하고 이를 줄이기 위한 다양한 방안을 모색하고 있습니다. 또한, 조직의 규모나 사업 변동을 고려하여 폐기물 배출량을 상대적으로 점검하며, 이를 통해 지속적인 개선을 추구합니다.

자원순환 전략 고도화 노력

팬택씨앤아이엔지니어링은 자원순환 경제의 중요성을 인식하고, 이를 실천하기 위해 폐기물의 재활용 및 순환 이용을 강화하고 있습니다. 부자재, 사무용품부터 폐차까지 사업상 발생하는 폐기물의 종류를 파악하고 다른 기업들의 폐기물 관리 및 재활용 전략을 벤치마킹하여, 우리 기업의 폐기물 관리 전략을 지속적으로 개선하고자 노력하고 있습니다. 폐기물 관리 및 재활용은 기술적인 접근뿐만 아니라 인간의 행동 변화에도 크게 의존합니다. 따라서, 직원들에게 폐기물 관리 및 재활용의 중요성을 교육하고, 이를 위한 다양한 프로그램을 운영하여 지속적으로 직원들의 인식을 제고하고 있습니다. 팬택씨앤아이엔지니어링은 이러한 전략과 노력을 통해 폐기물 배출량을 지속적으로 줄이고, 폐기물의 재활용 및 순환 이용을 높여 환경 보호에 기여하고자 합니다.

폐기물 배출 및 재활용 현황 (2022년) [단위 : ton]

	광케이블용 페드럼	급전선용 페드럼	전원선용 페드럼
수거	277	443	105
폐기	154	364	76
재활용	123	79	30
재활용률(%)	44	18	28

환경보호를 위한 폐기물 재활용 서비스 운영

당사는 통신 공사 현장에서 발생하는 급전선, 광케이블, 전원선용 페드럼을 회수하여 재사용이 가능한 상태의 자재를 선별하고 보수작업을 진행한 후 케이블 제조사에 공급하여 제품 생산 시 활용하고 있습니다.

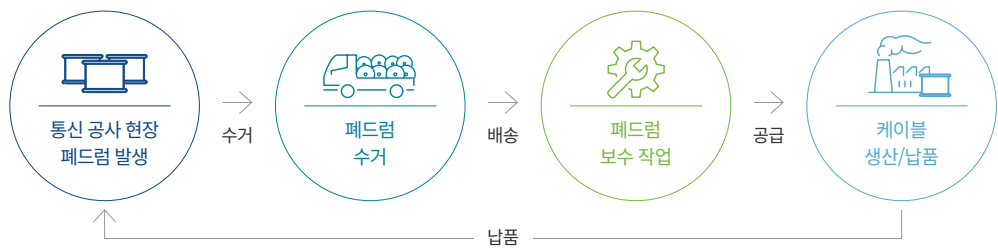

커피 캡슐 재활용을 위한 수거함

문서번호	PKCE-Form001-2022-00308			
공용명칭/보유년월	☑️ 권한자만 공유 / 3년			
주제	'22년 하반기 텀블러 굿즈 비용 관련의 주			
'22년 하반기 텀블러 굿즈 비용에 관해 아래와 같이 통의를 드리오니 검토 후 재가하여 주시기 바랍니다.				
- 여 례 -				
1. 개요 가 ESG 실천을 위한 텀블러 사용 캠페인용 물품 구매				
2. 구매 내역 가. 구매처: (주)관측사량				
나. 상세내역				
품목	수량(단위개)	단가(단위원)	공급가(NVA)	합계(NVA 포함)
리서퍼 골드 텀블러 이중진공 스텐 텀블러 500ml	150	5320	798000 (79,800)	877800
15도 실크 연쇄	150	1,160	174000 (17,400)	191,400
총 계			1,069,200 원(NVA 포함)	
* 비용 처리 예산단위는 PKCE공통, 예산계정은 '관리주생비/신체행사비'이며 7월 20일까지 한도지급				
3. 첨부 파일				
- 텀블러 매입 견적서 1부				
- (주)관측사량 사업자등록증 1부				
- (주)관측사량 통장사본 1부 공.				

온실가스 감축

온실가스 감축 노력

팬택씨앤아이엔지니어링은 온실가스 감축을 위한 전략으로, 매년 온실가스 배출량을 모니터링 하고 있으며 사업장 내 에너지 효율을 높이는 설비를 도입하고 기존 설비의 개선 작업을 지속적으로 진행 하고 있습니다.

또한 임직원의 적극적인 참여에 힘입어 사업장 내에서는 에어컨의 적정 온도를 유지하며, 개인 냉난 방기의 사용을 최소화하고, 실내 전등을 모두 소비전력절감형 LED제품으로 교체하였으며 업무 외 시 간에는 자동으로 조명을 소등하는 등의 에너지 절약 활동을 실천하고 있습니다.

제품군 개발에 반영

실천적 사례로 당사는 2022년부터 자사 제품에 사용되는 전력 증폭기 유닛을 저전력 제품으로 교체 하여 소모전력을 낮추고 합체 온도 또한 낮추고 있습니다.

또한 5G 인빌딩 중계기 제품들의 ESG 고도화를 위해 SuperSleep, DeepSleep 기능을 구현하여 사용 자가 없는 시간대에 자동으로 전력 사용을 최소화하여 온실가스의 배출량을 감소시키고 있습니다.

에너지 사용량

구분	2021년	2022년	2023년 상반기
주유*사용량(ℓ)	10,636	13,934	2,638
전력사용량(kWh)	-**	35,926	12,942
Total(TOE)	8,243	19,026	5,008

* 주유는 모두 휘발유 사용량임.

** 2021년 전력사용량 데이터는 집계에 어려움으로 미반영.



친환경 물류운송 도입

팬택씨앤아이엔지니어링은 물류운송 및 사업장에서 발생하는 대기오염물질, 특히 질소산화물, 황산화물, 미세먼지 등의 배출을 최소화하기 위한 다양한 기술과 방법을 도입하고 있습니다.

특히 차량에서 발생하는 64개 대기오염물질 중 주요 오염물질의 배출량을 지속적으로 모니터링하며, 산업 평균과의 비교를 통해 개선 방향을 설정하고 있습니다.

그 외 회사차량을 점진적으로 전기자동차로 교체해 나가고 있으며 2024년까지 전체 차량의 10%를 전환하고 장기적으로 모든 업무용 자동차를 친환경연료 기반 차량으로 바꿔 화석연료 차량에 의한 대기오염 발생을 최소화 할 예정입니다.

온실가스 배출량

- Scope 1 (tCO2)
- Scope 2 (tCO2)
- Total (tCO2)

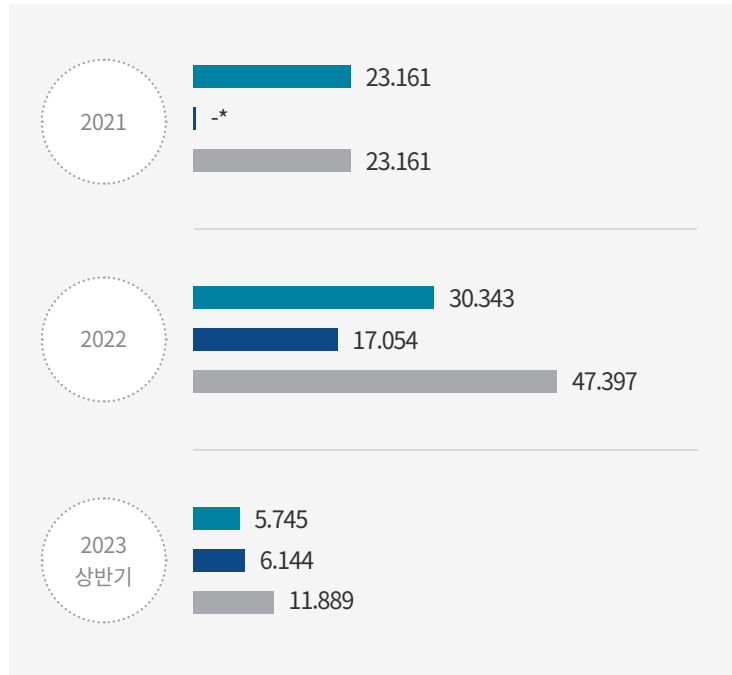

주 : 2021년은 인수 이후 3개월간(10~12월) 사용량을 집계한 수치임.
* 2021년 Scope 2는 집계의 어려움으로 미반영.

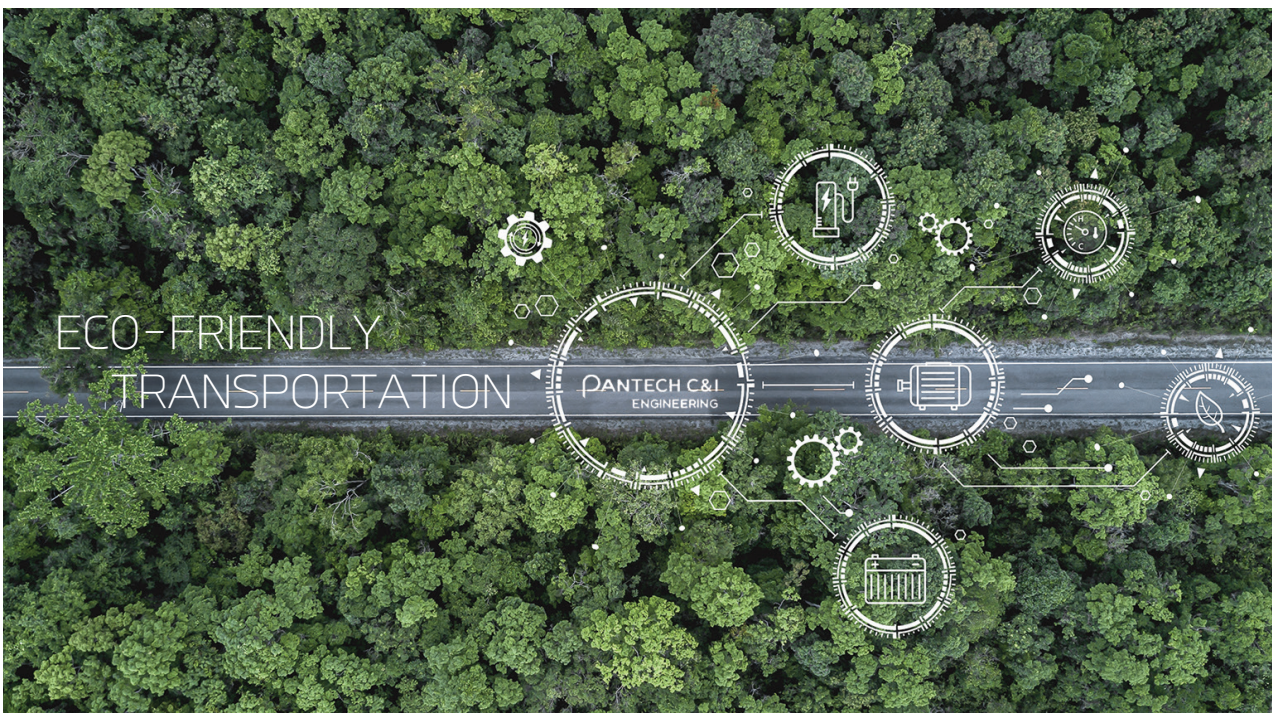



환경 법/규제 준수

환경 법/규제 위반사례 0(제로)

팬택씨앤아이엔지니어링은 엄격하고 지속적인 예방과 모니터링 활동을 통해 지구와 사회의 환경적 지속가능성을 추구하고 있습니다.

팬택씨앤아이엔지니어링은 이 과정에서 환경 관련 법/규제의 중요성을 인식하고 있습니다. 우리 조직은 사업을 운영하는 모든 과정에서 환경 법/규제를 준수하는 것을 기본 원칙으로 삼고 있습니다. 그 결과 2021년 팬택씨앤아이엔지니어링 법인 설립 이래 단 한건의 환경 법/규제 위반사례가 없습니다.

만약 환경 법/규제 위반 사건이 발생할 경우, 즉각적인 대응 및 문제 해결을 위한 체계를 갖추고 있습니다. 이를 통해 재무구조 및 평판에 미치는 영향을 최소화하며, 빠른 시간 내에 문제를 해결하고자 합니다.

환경 관리체계 고도화 노력

우리는 다른 기업들의 환경 법/규제 준수 전략과 사례를 벤치마킹하여, 우리 조직의 환경 관리 체계를 지속적으로 개선하고 있습니다. 선진 기업들의 환경 법/규제 관리 방안을 연구하고, 이를 우리 조직에 적용하여 환경 리스크를 최소화하고자 합니다. 또한 법/규제 관련 교육 및 워크숍을 지속적으로 실시하여 직원들의 인식을 제고하고 있습니다.

SOCIAL

- 29 고용 확대 및 고용유지 노력
- 30 차별없는 사무실
- 31 일가정양립 지원, 건강한 노사문화
- 32 안전한 근무환경
- 34 협력사 동참 유도
- 35 공급망 관리, 동반성장 활동
- 36 인권
- 37 고객만족
- 38 사회 법/규제 준수, 정보보호
- 39 지역사회 공헌

팬택씨앤아이엔지니어링 3대 사회정책 방향

- 1 구성원들의 일과 삶의 균형 및 자기개발을 적극 장려합니다.
- 2 안전하고 건강한 작업 환경을 구축하기 위해 노력합니다.
- 3 지역 사회의 시니어 계층과의 소통을 통해 지원을 추진합니다.



사회

사회적 책임은 기업 경영의 중심축 중 하나로 부상하고 있습니다. 현대 사회에서 기업은 단순히 이익을 추구하는 주체가 아니라, 사회와 함께 성장하고 발전하는 파트너로서의 역할을 수행해야 합니다. 이는 지역 사회와의 상생, 고용 창출, 사회적 약자 지원 등 다양한 형태로 나타납니다. 팬택씨앤아이엔지니어링은 사회경영의 중요성을 깊이 인식하고 있습니다. 우리는 사업 활동을 통해 지역 사회와의 긴밀한 유대를 형성하고, 사회적 가치를 창출하는 데 노력하고 있습니다. 특히, 사회적 약자를 위한 다양한 지원 활동과 교육 프로그램을 통해 사회와 함께하는 기업으로서의 책임과 역할을 다하고자 합니다. 또한, 팬택씨앤아이엔지니어링은 임직원들의 사회적 책임 의식을 높이기 위한 교육과 홍보 활동을 지속적으로 실시하고 있습니다. 이를 통해 우리의 사회경영 전략이 구성원 전체에게 내재화되어, 기업의 지속 가능한 성장과 사회적 가치 창출이 동시에 이루어질 수 있도록 노력하고 있습니다.

#Social



고용 확대 및 고용유지 노력

신규직원 채용 확대

팬택씨앤아이엔지니어링은 지속적인 성장을 위해 유능한 인재를 적극적으로 모집하고 있습니다. 회사는 다양한 포지션에 대한 채용을 확대하고 있으며 지난 2년(2022년~2023년 10월)간 총 10명의 신규 인력을 채용했습니다.

전문성과 다양성 중시

팬택씨앤아이엔지니어링은 전문성과 다양성을 중시하는 채용 전략을 가지고 있습니다. 우리는 채용 과정에서 지원자의 능력, 경험, 그리고 조직 문화와의 부합성을 주요 평가 기준으로 삼습니다. 이를 통해 조직의 성장과 발전을 위한 최적의 인재를 선발하고자 합니다.

투명하고 합리적인 채용과정

팬택씨앤아이엔지니어링은 채용 과정에서의 투명성을 중요하게 생각합니다. 모든 지원자에게 동일한 정보를 제공하며, 채용 공고, 지원 방법, 평가 기준 등을 명확하게 공개합니다. 또한 우리는 모든 지원자에게 동등한 기회를 제공합니다. 성별, 연령, 인종, 종교, 장애 여부 등과 관련된 차별 없이 평가 및 선발 과정을 진행합니다.

채용 과정에서는 객관적인 평가 도구와 방법을 활용하여 지원자의 능력과 적합성을 평가합니다. 이를 위해 인성 검사, 능력 검사, 실무 평가를 실시합니다. 지원자들에게는 채용 과정에서의 피드백을 제공하여, 그들의 개선 및 성장을 도모합니다. 또한, 이를 통해 채용 과정의 투명성과 신뢰성을 높이고자 합니다.

팬택씨앤아이엔지니어링은 채용과정에서의 정당성을 통해 조직 내부의 공정한 문화를 구축하고, 이를 바탕으로 지속적인 성장과 발전을 추구합니다. 이러한 전략과 원칙을 바탕으로 채용 활동을 진행하며, 지속적인 개선과 혁신을 통해 최고의 인재를 유치하고자 합니다.

인력 구성 [단위: 명]

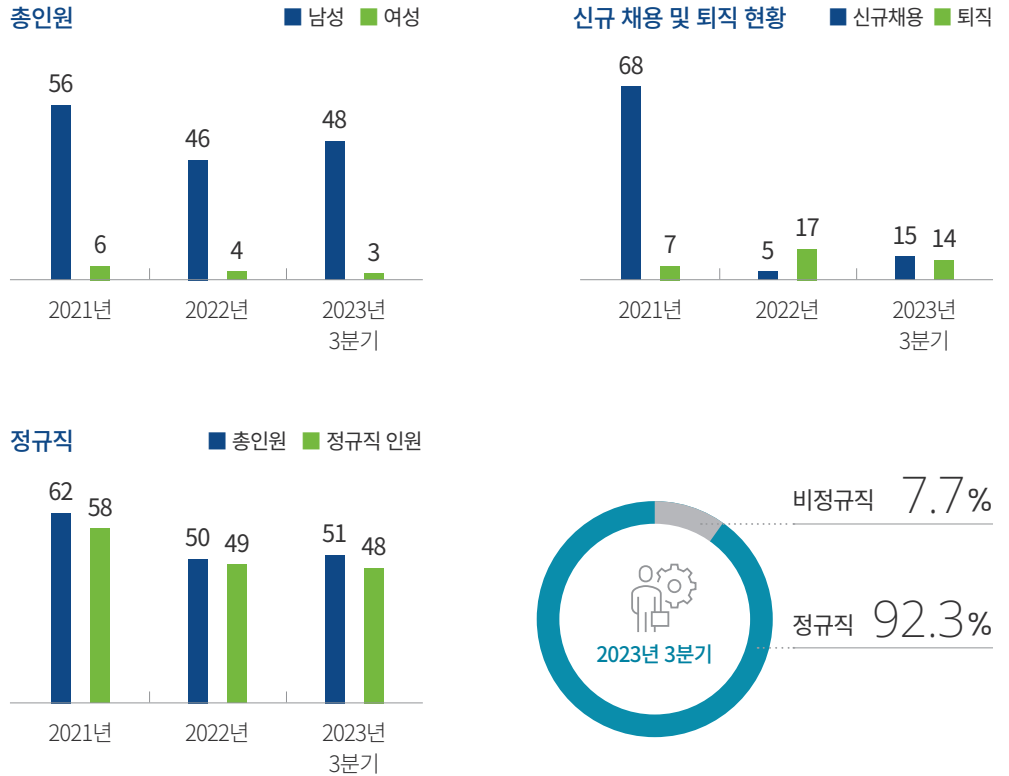

준수한 고용유지 현황	팬택씨앤아이엔지니어링의 이직율은 2022년 기준 2%로 기록되었습니다. 준수한 고용유지가 이뤄지고 있지만 더욱 더 개선하기 위해 인사 및 교육 부서에서는 직원들의 직무 만족도와 복리후생을 개선하고자 다양한 프로그램을 계획하고 실행하고 있습니다.
임직원 교육훈련 집중 지원	팬택씨앤아이엔지니어링은 직원의 전문성 향상과 인재 육성을 위해 교육훈련에 지속적으로 투자하고 있습니다. 2022년 기준 교육훈련비는 연간 총 1.1억원으로 인당 2백만원 이상 투자하고 있습니다. 이를 통해 직원들의 업무 능력 향상 및 전문성 강화를 지원하고 있습니다. 당사는 다양한 내부 및 외부 교육 프로그램을 운영하고 있으며, 특히 리더십, 안전, 그리고 팀워크 강화를 위한 교육에 중점을 두고 있습니다.
다양한 복리후생 지원	<p>팬택씨앤아이엔지니어링은 직원의 복리후생을 중요하게 생각하며, 이를 위해 다양한 복리후생 프로그램을 제공하고 있습니다.</p> <p>2022년 기준 복리후생비는 연간 총 5.44억원으로 인당 약 1천만원 이상 제공되고 있습니다. 제공되는 복리후생에는 통신비 지원, 시내 교통비 지원, 차량 지원, 식대 지원, 단체 상해보험, 건강검진, 독감접종, 동호회, 콘도 지원, 카드 연회비 지원, 자녀 학자금 지원, 농산물 구입 지원, 장기근속 포상, 기념품 지급 및 경조사 지원의 다양하고 폭넓은 프로그램이 포함되어 있으며 이를 통해 직원들의 일과 삶의 균형을 지원하고 있습니다.</p> <p>팬택씨앤아이엔지니어링은 직원의 성장과 복리후생을 위해 지속적인 투자를 하고 있으며, 이를 통해 조직의 지속 가능한 성장과 함께 직원들의 만족도와 헌신도를 높이기 위한 노력을 지속하고 있습니다.</p>

차별없는 사무실

비정규직과 정규직의 동일한 근무환경	현재 회사의 총 직원 중 정규직의 비율은 92.3%로, 당사는 비정규직 직원들에게도 동등한 근무 환경과 복리후생을 제공하며, 장기적인 관점에서는 비정규직을 정규직으로 전환하는 방안을 검토 중입니다.
여성 고용과 차별없는 대우	팬택씨앤아이엔지니어링은 다양성을 중요하게 생각하며, 조직 내에서 여성 구성원의 비율을 증가시키기 위한 다양한 노력을 기울이고 있습니다. 현재 조직 내 여성 구성원의 비율은 5.8%로, 앞으로도 이 비율을 지속적으로 높여나갈 계획입니다. 또한 팬택씨앤아이엔지니어링은 평등한 급여 제도를 중요하게 생각하며, 여성 구성원의 급여 비율을 남성 구성원과 동일하게 유지하고자 노력하고 있습니다. 여성 임직원의 급여수준은 남성 임직원과 유사한 수준이며 앞으로도 이 비율을 지속적으로 유지할 계획입니다.
적극적인 장애인 고용	우리 조직은 사회적 책임을 중요하게 생각하며, 장애인 고용에도 적극적으로 참여하고 있습니다. 현재 법정 장애인 고용비율을 충족하고 있으며 앞으로도 이 비율을 지속적으로 높여나갈 계획입니다.

일가정양립 지원

육아휴직 정책

팬택씨앤아이엔지니어링은 가족 중심의 복지 문화를 추구하며, 직원들이 가족과의 소중한 시간을 보낼 수 있도록 육아휴직 제도를 운영하고 있습니다. 법정 기준(남녀고용평등과 일·가정 양립 지원에 관한 법률)과 동일하게 육아휴직을 지원하고 있으며 복귀 후에는 원래의 직무로 복귀할 수 있습니다. 부모가 된 직원이 업무 뿐 아니라 가정에도 충실할 수 있도록 제도적, 문화적 지원을 아끼지 않고 있으며 향후 더욱 고도화해 나가고자 합니다.

건강한 노사문화

결사의 자유 보장

팬택씨앤아이엔지니어링은 모든 직원의 기본 인권을 존중하며, 유엔 세계인권선언 제20조에 명시된 결사의 자유를 보장합니다. 이를 통해 근로자들이 자유롭게 노동조합을 설립하고, 그 조합을 통해 근로조건의 유지 및 개선, 그리고 근로자의 경제적, 사회적 지위 향상을 위한 활동을 할 수 있도록 지원합니다. 근로자는 노동조합의 설립 및 활동에 자유롭게 참여할 수 있으며, 회사는 이를 방해하거나 제한하지 않습니다. 또한, 노동조합 활동을 하는 근로자에게 어떠한 형태의 차별이나 불이익을 주지 않습니다.

노사협력 및 파트너십

팬택씨앤아이엔지니어링은 노사 간의 건설적인 대화와 협력을 중요하게 생각합니다. 이를 위해 「근로자참여 및 협력증진에 관한 법률」에 따라 노사협의회를 설치하였습니다.

노사협의회는 수당, 업무용 차량 지원, 승진 계획, 노사위원 선정 등 회사의 중요한 결정사항에 대해 노사 간의 의견을 교환하고 합의를 이루기 위한 기구로 활용됩니다. 우리 기업은 이를 통해 노사 간의 파트너십을 강화하고, 조직의 지속 가능한 성장을 위한 기반을 마련해 나가고 있습니다.

팬택씨앤아이엔지니어링은 결사의 자유와 노사협력을 통해 조직 내의 민주주의를 실현하고자 합니다. 이를 위한 다양한 제도와 프로그램을 운영하며, 근로자의 권리와 복지를 최우선으로 생각합니다.



2022년 워크숍 <아름다운 동행, 새로운 도약>

안전한 근무환경

안전보건 추진 거버넌스 구축

팬택씨앤아이엔지니어링은 안전보건을 기업 경영의 핵심 가치로 여기며, 이를 체계적으로 추진하고 있습니다. 우리 조직은 구성원의 건강과 안전을 최우선으로 생각하며, 이를 위해 전사적인 거버넌스 체계를 구축하였습니다. 이를 통해 안전보건 관련 이슈에 신속하게 대응하며, 지속적인 개선 활동을 추진하고 있습니다.

안전보건 추진 체계 구축

안전보건 관련 중점과제를 선정하고, 이를 기반으로 다양한 프로젝트를 추진하고 있습니다. 이를 통해 안전 리스크를 지속적으로 감소시키며, 구성원의 건강과 안전을 보호하고 있습니다.

원활한 과제수행을 위해 안전보건 관련 업무 프로세스와 시스템을 구축하였습니다. 이를 통해 안전보건 관련 업무를 체계적으로 수행하고, 안전보건 성과를 지속적으로 모니터링하고 있습니다. 그리고 안전보건 성과를 정기적으로 점검하고 평가하고 있으며, 이를 통해 안전보건 추진체계의 효과성을 확인하고 있습니다.

앞으로도 팬택씨앤아이엔지니어링은 안전보건 추진체계를 지속적으로 강화하며, 구성원의 건강과 안전을 최우선으로 하는 기업 문화를 확립할 것입니다. 우리 조직은 안전보건을 기업의 핵심 가치로 여기며, 이를 통해 지속가능한 경영을 추구할 것입니다.

안전보건 추진 조직

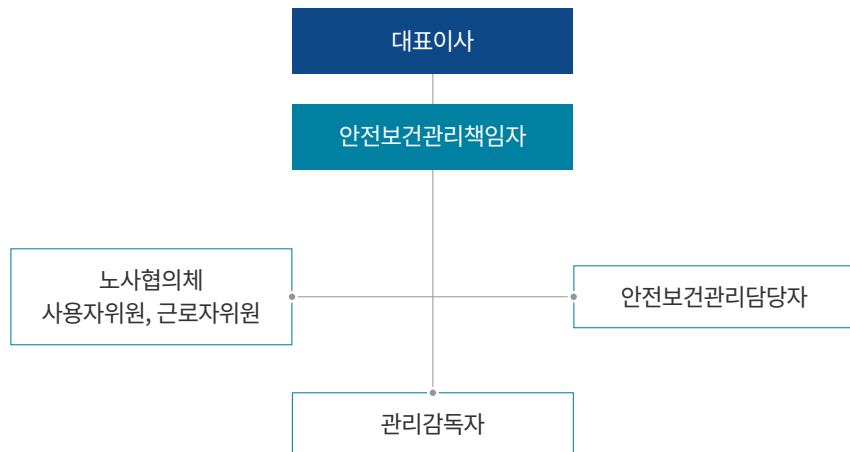

안전보건경영시스템 인증서
(ISO 45001)

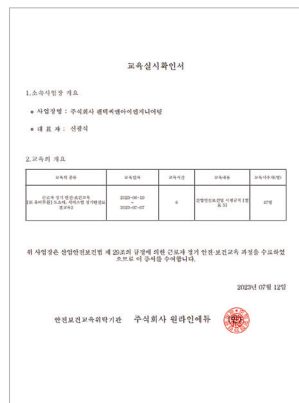

산업안전보건교육 실시
확인서



외부전문기관 용역을 통한
정밀안전진단 수행

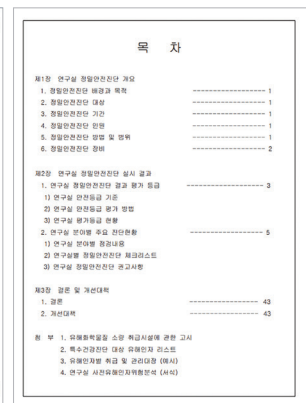

협력사 동참 유도

협력사의 지속 가능 비즈니스 환경 도입 지원	<p>팬택씨앤아이엔지니어링은 협력사와의 파트너십을 중요하게 여기며, 협력사의 지속 가능한 경영을 위한 ESG 활동을 적극 지원하고자 합니다. 협력사의 ESG 역량 강화는 전체 공급망의 지속 가능성을 높이는 핵심 요소로 간주되기 때문입니다.</p> <p>팬택씨앤아이엔지니어링은 지속 가능한 비즈니스 환경을 위해 협력사와의 긴밀한 협업을 중요시하며, 협력사의 ESG경영을 적극 지원하고자 합니다. 이를 위해 다음과 같은 전략적 접근법을 채택하고 있습니다.</p>
협력사 ESG 리스크 관리 체계 구축	<p>협력사의 ESG 리스크를 체계적으로 관리하기 위한 프레임워크를 제공, 이를 통해 협력사가 자체적으로 ESG 리스크를 식별, 평가, 관리할 수 있도록 지원할 수 있는 프로그램과 툴을 구축하고자 합니다.</p>
비대면 진단 및 현장실사 실시	<p>최근의 글로벌 트렌드와 기술 발전을 반영하여, 비대면 방식의 ESG 진단을 실시하며 필요한 경우 현장실사를 통해 협력사의 ESG 관련 실제 상황을 깊이 있게 파악하고자 노력하고 있습니다. 진단 및 현장실사를 통해 확인된 ESG 리스크에 대해 협력사와 함께 개선계획을 수립하며, 이를 실행하기 위한 지원 및 모니터링을 진행하고자 계획하고 있습니다.</p>
지속적인 교육 및 커뮤니케이션	<p>협력사의 ESG경영 역량 강화를 위해 교육 프로그램을 제공하고, 정기적인 커뮤니케이션을 통해 ESG 관련 최신 정보와 베스트 프랙티스를 공유하고자 계획하고 있습니다.</p>
성과관리 지표(KPIs) 설정 및 모니터링	<p>협력사의 ESG 지원을 위한 성과관리 지표(KPIs)를 명확히 설정하고자 노력하고 있습니다. 이를 통해 협력사의 ESG 성과를 정량적으로 파악하고, 지속적인 개선을 도모하고자 합니다.</p>
투자재원(예산) 확보	<p>협력사의 ESG 지원을 위한 전용 예산을 설정할 계획이며, 이 예산은 협력사의 ESG 관련 교육, 컨설팅, 프로젝트 지원 등 다양한 활동에 활용할 예정입니다.</p>
역량투입(인력) 방안 마련	<p>팬택씨앤아이엔지니어링은 협력사 ESG경영 지원부서 구성을 추진하고 있습니다. 지원부서는 협력사의 ESG 관련 문제점을 진단하고, 개선 방안을 제시하며, 협력사와 함께 ESG 관련 프로젝트를 추진할 계획입니다. 이 지원부서를 구심점으로 협력사와의 지속적인 협력 및 커뮤니케이션 추진하고 ESG 관련 이슈와 개선 방안을 공유하여 함께 문제를 해결하기 위한 방안을 모색하고자 합니다.</p>

팬택씨앤아이엔지니어링은 협력사와의 파트너십을 통해
지속 가능한 공급망을 구축하고자 하는 의지를 갖고 있으며,
협력사의 ESG경영 강화를 위한 다양한 지원 활동을 지속적으로 추진하고자
계획하고 있습니다.

공급망 관리

팬택씨앤아이엔지니어링은 지속적인 사업 성장과 안정적인 운영을 위해 공급망의 안전성을 중요하게 생각합니다. 이를 위해 다음과 같은 전략적 접근법을 채택하고 있습니다.

다양한 리스크 모니터링

1차 협력사는 원부자재의 생산 및 공급에 영향을 미칠 수 있는 정치, 경제, 사회, 문화 분야의 리스크를 지속적으로 모니터링하고 있습니다. 우리 기업은 1차 협력사 뿐만 아니라 2차 이하(N차 협력사, 원산지 포함)의 원부자재 생산-공급 차질 리스크도 지속적으로 모니터링하고 있습니다.

공급선 다변화 및 대체 협력사 확보

특정 지역이나 국가의 협력사에만 의존하지 않고, 공급선을 다변화하여 리스크를 분산시키고 있습니다. 또한, 대체 가능한 협력사를 지속적으로 발굴하고 확보하여 공급망의 안정성을 높이고 있습니다. 물류선 또한 특정 물류사나 유통망에만 의존하지 않고, 다양한 물류/유통망을 활용하여 리스크를 최소화하고 있습니다. 대체 가능한 물류/유통망도 지속적으로 발굴하고 확보하여 유연한 물류 전략을 구축하고 있습니다.



동반성장 활동

팬택씨앤아이엔지니어링은 협력사와의 상생과 동반성장을 중요한 경영 철학으로 여기며, 다음과 같은 전략적 지원을 통해 협력사와 함께 성장하고자 합니다.

역량강화 지원

협력사의 경쟁력 향상을 위해 다양한 교육 및 훈련 프로그램을 제공하고자 계획하고 있습니다. 이를 통해 협력사의 기술력, 경영 능력, 인적 자원 등의 역량을 강화하고자 합니다.

팬택씨앤아이엔지니어링은 동반성장의 중요성을 인식하고, 이를 조직 문화로 정착시키기 위한 다양한 활동을 진행하고 있습니다. 이에는 동반성장 캠페인, 상생 협력 워크숍, 동반성장 포럼 등이 포함되어 있습니다. 다양한 프로그램을 통해 협력사와 최신 기술 도입, 작업 효율화, 시스템 최적화 등에 대한 정보를 공유하고 우리 기업과 협력사의 업무 효율성을 모두 높일 수 있도록 노력하고 있습니다. 이처럼 팬택씨앤아이엔지니어링은 이러한 지원을 통해 협력사와의 상생 관계를 더욱 강화하고, 함께 성장하는 미래를 준비하고 있습니다.

인권

팬택씨앤아이엔지니어링은 모든 이해관계자의 인권을 존중하고 보호합니다. 이를 위해, 우리는 지속적인 인권 모니터링 및 개선 활동을 통해 인권 침해 사례를 예방하고, 인권을 존중하는 기업 문화를 조성하려고 노력하고 있습니다. 이를 위해, 조직 내외의 다양한 구성원들이 직면하거나 잠재적으로 직면할 수 있는 인권 리스크를 철저히 관리하고 있습니다.

인권 리스크 평가 체계 구축

팬택씨앤아이엔지니어링은 체계적인 인권 리스크 평가 체계를 구축하고 있습니다. 이 체계는 조직의 사업 영역 및 활동, 제품, 서비스와 관련된 인권 리스크를 식별, 평가, 관리하기 위한 프로세스를 포함하고 있습니다. 또한 정기적으로 비대면 진단을 통해 인권 리스크를 모니터링하고자 체계를 수립하고 있습니다.

인권 리스크 개선 계획 및 활동

인권 리스크 평가를 통해 확인된 리스크에 대해 즉시 대응하는 프로세스와 전담인력을 구성하고 있습니다. 이를 위해 개선 계획을 수립하고, 해당 계획에 따라 개선 활동을 지속적으로 추진하고자 합니다. 팬택씨앤아이엔지니어링은 이러한 인권 리스크 평가 체계를 통해 조직의 사업 운영과 관련된 모든 구성원의 인권을 존중하고 보호하며, 인권 리스크를 최소화하기 위한 노력을 기울이고 있습니다.

인권 교육과 모니터링

당사는 인권경영의 중요성을 인식하고, 이를 위해 모든 구성원에게 인권에 관한 교육 및 훈련을 지속적으로 제공함으로써 인권 침해를 사전에 방지하고 있습니다. 향후 지속적인 인권 모니터링을 통해 잠재적인 문제점을 조기에 파악하며, 발생할 수 있는 사례에 즉각적으로 대응해 나가고자 합니다. 더불어, 다양한 이해관계자와의 지속적인 소통을 통해 인권 이슈를 공유하며, 함께 해결책을 찾아 나가기 위한 노력을 기울이고 있습니다.



인권관련 세부 방침 수립 및 운영

당사는 2023년 3월 8일 가입한 UNGC의 10대 원칙을 포함하여 아래의 인권관련 세부 방침을 수립하고 실천해 나가고 있습니다.

자발적 취업 보장

근로자와 사용자는 동등한 지위에서 자유롭게 근로조건을 결정하며, 회사는 어떠한 형태로도 근로자의 자유의사에 반하는 근로를 강요하지 않습니다.

차별금지

모든 구성원과 이해관계자에게 동등한 기회를 제공하며, 차별을 금지하는 기업 문화를 조성합니다.

근로조건 준수

근로기준법 및 관련 법령을 준수하며, 적절한 근로조건을 제공하는 것을 기본 원칙으로 합니다.

인도적 대우

모든 구성원에게 인도적으로 대우하며, 부당한 처우나 괴롭힘을 금지하는 기업 문화를 확립합니다.

강제근로 및 아동노동 금지

강제근로와 아동노동의 모든 형태를 금지하며, 이를 위한 교육 및 모니터링을 지속적으로 실시합니다.

결사 및 단체교섭의 자유

구성원의 결사 및 단체교섭의 자유를 보장하며, 노사간의 건전한 대화와 협력을 촉진하는 기업 문화를 조성합니다.

산업안전 및 지역주민 인권 보호

안전한 근무 환경을 제공하며, 사업 활동을 통해 지역주민의 인권이 침해되지 않도록 주의를 기울입니다.

고객의 인권 보호

고객의 개인정보와 권리를 보호하며, 고객의 인권을 침해하는 제품이나 서비스를 제공하지 않습니다.

직장 내 괴롭힘 금지

존중받는 근무 환경 조성을 위해 직장 내 괴롭힘을 엄격히 금지하고 법적 조치를 준수합니다.

고객만족

고객 중심의 품질경영

팬택씨앤아이엔지니어링은 기업의 사회적 책임을 깊이 인식하며, 고객의 가치를 최우선으로 생각하고 최상의 품질과 서비스 제공을 위해 끊임없이 노력하고 있습니다. 이를 위해 품질경영방침을 수립하였으며, 당사 홈페이지에 이를 공개하고 있습니다. 핵심인 통신장비 및 IoT 솔루션의 품질 신뢰성을 확보하기 위해 철저한 검증을 진행하고 있습니다. 모든 제품 및 서비스에 대해 사전 테스트와 검증을 거쳐 고객에게 제공함으로써 품질에 대한 신뢰성을 높이고 있습니다. 또한, 사회적 이슈와 관련하여 고객의 만족을 최우선으로 생각하며, 데이터 보안, 연결 품질, 에너지 효율 등에 대한 기준을 철저히 준수하고 있습니다. 앞으로도 전문 기술 검증 기관과의 협력을 통해 제품 및 서비스의 품질에 대한 신뢰성을 지속적으로 확보해 나갈 것입니다.

품질 관리 체계

팬택씨앤아이엔지니어링은 국제 규격인 ISO 9001(품질경영시스템)의 요건을 바탕으로 수립한 경영체계를 통해 글로벌 수준의 자체 품질 기준을 만족하는 활동을 시행하고 있습니다. 우리는 진행하는 모든 프로젝트에서 발주처 및 고객 등 모든 이해관계자의 요구뿐만 아니라, 각종 실패의 재발 방지는 물론 품질 문화의 정착 및 지속적인 개선을 추구하고 있습니다.

품질 프로세스와 품질인식 관리

팬택씨앤아이엔지니어링의 모든 업무 프로세스는 품질 변동을 최소화하기 위해 지속적으로 검토되고 표준화됩니다. 최적화된 프로세스를 통해 품질의 일관성을 유지하며, 고객의 기대치를 초과하는 서비스를 제공하기 위한 기반을 마련합니다. 또한 직원들의 품질에 대한 인식과 역량을 높이기 위해 교육 및 훈련 프로그램을 지속적으로 실시합니다. 이를 통해 직원들이 품질 경영 전략의 중요성을 이해하고, 이를 일상 업무에 적용할 수 있도록 지원하고 있습니다.

고객과의 소통

팬택씨앤아이엔지니어링은 고객과의 소통을 위해 SNS를 활용한 다양한 커뮤니케이션 채널을 확대해 나갈 예정입니다. 현재 페이스북을 통해 고객 니즈에 맞춘 콘텐츠를 꾸준히 업로드하고 있으며, 추후 유튜브, 인스타그램 등 다양한 채널을 통해 통신장비 및 IoT 솔루션 정보, 통신 시장 동향 등 고객이 필요한 실질적 정보를 고객의 눈높이에 맞춰 이해하기 쉽게 정기적으로 전달하고자 계획하고 있습니다. 그 외 의견과 불만족스러운 사항은 본사 홈페이지의 소통창구를 통해 직접 소통하고 있으며 향후 고객 접점을 확대하고자 노력하고 있습니다.



사회 법/규제 준수

사회 법/규제 위반사례 0(제로)

팬택씨앤아이엔지니어링은 엄격하고 지속적인 예방과 모니터링 활동을 통해 각종 법률에 대한 위반을 방지하고 있습니다. 그 결과 2021년 팬택씨앤아이엔지니어링 법인 설립 이래 단 한건의 사회 법/규제 위반사례가 없습니다. 향후에도 불측의 법률 위반사례가 발생하지 않도록 높은 수준의 예방과 대응활동을 지속해 나갈 예정입니다.

법/규제 위반 현황



0건

2021년~2023년 10월

정보보호

정보보호 조직 구성 및 최고책임자(CISO) 선임

팬택씨앤아이엔지니어링은 정보보호의 중요성을 인식하고, 이를 체계적으로 관리하기 위해 경영지원 본부장을 정보보호 최고책임자(CISO)로 선임하였습니다. CISO는 정보보호 관련 전반적인 정책 및 시스템의 운영과 관리를 총괄하며, 주요 정보보호 이슈에 대한 의사결정을 주도하고 있습니다. 또한 별도의 IT혁신팀을 정보보호 전담팀으로 설정하고 정보보호 관련 업무 전체를 수행하도록 하였습니다.

정보보호를 위한 시스템 운영

팬택씨앤아이엔지니어링은 내부 정보보호를 위한 DRM 시스템을 도입하여 사용하고 있습니다. 또한 허가받지 않은 외부 장비의 내부 네트워크 접속 방지를 위한 NAC 솔루션과 자료 이동 방지를 위한 매체 제한 솔루션, 외부 비허가 사이트 접속 방지를 위한 접속 차단 솔루션도 적용중에 있습니다. 그 외 개별 보안솔루션에서 추출한 로그를 분석하여 이상 현상이 발생하였는지를 자동으로 분석하여 혹시나 있을지 모를 정보침해 가능성을 사전에 방지하고 있습니다. 이러한 노력의 결과로 현재까지 개인정보 침해사례가 단 한건도 발생하지 않았습니다.

제3자 인증 획득 추진 등 정보보호 고도화

회사의 정보보호 시스템은 제3자의 객관적 평가를 통해 안정성을 검증받을 계획입니다. 또한 정보보호 시스템의 손상 또는 외부공격 등 정보보안 관련 사고에 대비하여 보험 가입을 추진하고 있습니다. 이를 통해 잠재적인 금전적 손실을 예방하며, 사고 발생 시 신속하고 효과적인 대응이 가능하도록 정보보호 체계를 고도화하고 있습니다.

개인정보에 관한 민원서비스

회사는 고객의 개인정보를 보호하고 개인정보와 관련한 불만을 처리하기 위하여 아래와 같이 관련 부서 및 개인정보관리책임자를 지정하고 있습니다.

고객서비스담당 부서 : IT팀 전화번호 : 02-2010-2557 이메일 : frankahn@pantechcni.com
개인정보관리책임자 성명 : 윤재형 팀장 전화번호 : 02-2010-2528 이메일 : yoonjr@pcnieng.com

귀하께서는 회사의 서비스를 이용하시며 발생하는 모든 개인정보보호 관련 민원을 개인정보관리책임자 혹은 담당부서로 신고하실 수 있습니다. 회사는 이용자들의 신고사항에 대해 신속하게 충분한 답변을 드릴 것입니다.

※ 기타 개인정보침해에 대한 신고나 상담이 필요하신 경우에는 아래 기관에 문의하시기 바랍니다.

1. 개인정보침해신고위원회 (<https://www.kopico.go.kr/> 118)
2. 정보보호마크인증위원회 (<http://www.eprivacy.or.kr/> 02-550-9531~2)
3. 대검찰청 인터넷범죄수사센터 (<http://www.spo.go.kr/> 1301)
4. 경찰청 사이버테러대응센터(<http://cyberbureau.police.go.kr/> 182)

개인정보 침해에 대한구제 방안 공시(홈페이지)

(주)팬택씨앤아이엔지니어링
정보보호 가이드라인

안사인증번호	2023-07
최초 제정일	2023.03.09
최근 개정일	2023.03.09
담당 부서	법무팀

PANTECH C&I
Innovation

목 차

I. 정보보안 규정	... 00
II. 정보보안 체크리스트	... 00
III. 개인정보보호 규정	... 00
IV. 개인정보보호 체크리스트	... 00
V. 정보보안 조직	... 00
VI. 모니터링 계획	... 00

정보보호 가이드라인

지역사회 공헌

당사는 단순히 회사 내부의 지속가능경영 체계 구축에 그치지 않고, 지역사회와 함께 성장하고자 하는 의지를 갖고 있습니다. 우리는 지역사회와의 상생을 통해 사회적 가치를 높이기 위한 다양한 활동을 전략적으로 진행하고 있습니다.

지역사회 공헌 영역

우리 기업이 지역사회에 공헌하고자 하는 영역은 환경보호 영역(지속 가능한 환경을 위한 활동 및 프로젝트 지원), 지역봉사 활동(지역 사회를 위한 환경 개선 및 지원) 프로그램입니다. 환경보호를 위한 활동을 적극 실천하고 있으며, 지역봉사 활동 영역은 앞으로 더욱 활성화할 계획입니다. 그 외 팬택씨앤아이 계열사 단위로 생명나눔 사랑의 헌혈 캠페인을 추진하여 임직원의 적극적인 참여를 자연스럽게 이끌어내는 등 다양한 방법으로 지역사회에 공헌하고자 노력하고 있습니다.

2023년 사회공헌 주요 추진활동

- **2023. 05. 20**
 바다의 날 기념
 ‘쓰레기 없는 깨끗한 바다’
- **2023. 08. 31**
 여의도 셋강생태공원 유해식물
 제거활동
- **2023**
 생명나눔 사랑의 헌혈 캠페인

사회공헌 활동 영역 및 목표

환경보호

2023년부터 연간 1회 이상
환경정화활동 수행



지역봉사활동

2024년부터 지역주민을 위해
봉사활동 지원



지역 시니어 지원

2025년부터 자체프로그램을 통한
지역 시니어 사회참여 활성화 지원



GOVERNANCE

- 43 윤리경영 강화
- 44 건전한 지배구조
- 45 이해관계자와의 소통
- 46 통합 리스크 관리
- 47 내부감사 체계 및 윤리규범 준수

사회 전체가 함께 발전할 수 있어야만 기업가치를 높일 수 있다.
팬택씨앤아이엔지니어링이 추구하는 기업의 근간입니다.



거버넌스

현대 기업에서 거버넌스는 이제 선택이 아닌 필수로 자리잡고 있습니다. 글로벌 경제의 복잡성과 다양성이 증가함에 따라, 이해관계자들은 기업의 투명성, 윤리성 및 책임감에 대한 더 높은 기대치를 가지게 되었습니다. 이러한 변화의 중심에서 팬택씨앤아이엔지니어링은 거버넌스의 중요성을 깊이 인식하고 있습니다. 우리는 기업의 경영 방향성과 의사결정 과정에서 투명성을 최우선으로 두며, 모든 이해관계자와의 공정한 소통을 통해 신뢰를 구축하려는 노력을 지속하고 있습니다. 또한, 기업의 윤리적 가치와 사회적 책임을 중심으로 한 경영 방침을 통해 임직원들의 윤리 의식을 높이는 다양한 교육 및 활동을 진행하고 있습니다. 팬택씨앤아이엔지니어링은 거버넌스를 기업 경영의 핵심 원칙으로 삼아, 지속 가능한 미래를 위한 투명하고 공정한 경영 활동을 펼치겠다는 확고한 의지를 가지고 있습니다. 이를 통해, 기업의 지속 가능한 성장과 함께 사회적 가치 창출에도 앞장서는 기업으로서의 역할을 계속해 나갈 것입니다.

#Governance

회사는 고객을



지속적으로 만족시켜 고객으로부터 신뢰를 얻어야 하며 궁극적으로 고객과 더불어 발전하여야 한다.

회사는 구성원이



자발적이고 의욕적으로 일할 수 있도록 환경을 조성하고, 구성원은 기업에서 일하는 동안 기업의 발전을 위해 기여해야 한다.

회사는 주주의



가치가 창출될 수 있도록 기업가치를 높여야 하며, 이를 위해 투명성을 제고하고 효율적인 경영을 하여야 한다.

회사는 경제발전의



기여와 함께, 사회적 문화적 활동을 통하여 사회에 공헌하며, 사회규범과 윤리기준에 맞는 경영을 하도록 최선을 다하여야 한다.

윤리경영 강화

윤리경영 방침

팬택씨앤아이엔지니어링은 고객, 주주, 협력사, 그리고 사회 전체에 대한 책임을 다하기 위해 윤리경영을 기업 경영의 핵심 가치로 삼고 있습니다. 우리의 윤리경영 정책은 투명성, 공정성, 그리고 책임감을 기본 원칙으로 하며, 이를 통해 기업의 지속 가능한 성장과 사회적 가치 창출을 추구합니다.

컴플라이언스 조직

윤리경영을 체계적으로 추진하기 위해, 별도의 윤리경영 부서를 설치하였습니다. 윤리경영부서는 주요 이사와 경영진, 그리고 각 부서의 대표로 구성되어 있으며, 정기적으로 회의를 통해 윤리경영 관련 이슈와 방안을 논의하고 실행합니다. 또한 부적절한 행위나 윤리 위반 사항을 신고할 수 있는 '사이버 신문고' 시스템을 운영하고 있으며, 신고자의 정보는 철저히 보호하고 있습니다.

구성원 행동지침

당사 홈페이지에 공개된 아래의 행동지침은 당사의 모든 직원이 숙지해야 할 필수 사항입니다. 우리 기업은 매년 정기적인 윤리교육 통해 전체 임직원들이 아래 행동지침의 실천 뿐 아니라 더 높은 윤리의식을 내재화 할 수 있도록 노력하고 있습니다.

① 공평 무사하게 업무를 처리해야 합니다.

협력업체와 거래 시 업체 선정, 거래조건 등에 대해 합법적이고 객관적이며 투명하게 처리해야 합니다. 회사가 정한 규정에 따라 모든 업무를 성실히 수행해야 합니다.

② 금품, 선물을 받지 않습니다.

업무상 이해관계자로부터 금전, 선물의 제의 시 윤리원칙을 설명하고 정중히 거절합니다. 우편 등을 통해받은 경우 정중히 돌려주며, 상급자에게 통보합니다. 보증수수, 동산 / 부동산의 차용 등도 금전수수에 해당하는 것으로 하지 않습니다. 수령한 금전, 선물의 반환이 불가능한 경우 윤리경영 담당자에게 신고 및 실물 예치합니다.

③ 향응, 접대를 받지 않습니다.

향응, 접대는 제공하지도 받지도 않습니다. 그러나 공정성을 훼손하지 않는 정도의 식사접대는 가능하며, 이 경우 당사가 비용을 부담합니다. 부득이하게 식사나 술자리를 제공받는 경우 식사의 비용은 2만 원, 술자리의 경우 5만 원을 초과하지 않아야 하며 횡수가 빈번해서는 안됩니다.

④ 경조금은 사회 통념을 벗어나지 않아야 합니다.

이해관계자에 경조사실을 공지하거나 안내장을 전달하지 않습니다. 5만 원을 초과하는 경조금은 전액을 반환합니다.

⑤ 이해관계자로부터 편의 제공을 받지 않습니다.

국내외 출장 시 업체로부터 여비·관광 등을 제공 받지 않습니다. 초청행사의 경우 사전에 상사의 허가를 받아야 하며, 지나친 접대 목적의 행사 참여는 거절해야 합니다.

⑥ 이해관계자에 대한 투자

회사와 이해관계가 있는 거래처에 대한 지분 투자를 하지 않습니다. 정규 시장을 통해 거래처 주식의 매매 행위를 하지 않습니다.

⑦ 회사 자산 및 정보를 보호해야 합니다.

업무 시 취득한 정보를 외부에 누설하거나 개인적 이익을 목적으로 이용하지 않아야 합니다. 회사의 유무형 자산·지적소유권은 회사의 근간이므로 철저히 보호해야 합니다.

⑧ 상사, 부하의 수수 행위

격려 차원으로 상사가 부하에게 선물 등을 줄 수 있으나, 부하가 상사에게 금전, 선물을 제공하지 않습니다.

⑨ 동료와의 신뢰 유지

근거 없이 동료를 비방하거나, 업무와 무관한 사생활에 대해 소문을 퍼뜨리는 행위를 하지 않습니다. 혈연·지연·학연 등의 사내 소집단이나 모임을 구성하지 않습니다

윤리교육 실시 현황

구분	2021년	2022년
윤리 교육시간(h)	1	1
윤리 교육 참여 인원(명)	52	53
윤리 교육 참여 비율(%)	100	100

건전한 지배구조

이사회 운영

팬택씨앤아이엔지니어링은 독립성, 다양성, 전문성 원칙을 기준으로 다양한 분야의 지식과 경험을 보유한 이사를 선출하고 있으며, 2023년에는 사업 양도, 회계 감사, 이사 선임 등 7회의 이사회 활동 평가를 통해 회사의 장기적인 발전을 도모하고 있습니다. 2023년 10월 기준, 이사회는 총 6명으로 구성되어 있으며, 이사의 임기는 3년으로 규정하고 있습니다. 이사회는 회사 정관 제5장(이사·이사회) 규정에 의거하여 고객, 주주 등 다양한 이해관계자의 이익을 보호하기 위해 건전하고 투명하게 운영되고 있습니다. 팬택씨앤아이엔지니어링은 2023년 1월, 박희영 이사를 여성 사내이사로 선임하여 이사회 내 여성비율을 20%로 유지하고 있으며, 이를 통해 이사회 내 ESG 전문성도 강화하였습니다. 경영지원팀은 사업과정에서 발생하는 ESG 관련 안건을 취합, 보고하여 이사회에서 논의할 수 있도록 관리하고 있습니다. 앞으로도 이사회의 다양성을 확보하여 균형 있는 리더십을 구축하고 지속가능경영을 선도해 나가겠습니다.

구분	성명	성별
의장 / 사내이사	박병엽	남
대표이사	신광식	남
사내이사	김상현	남
사내이사	노익균	남
사내이사	박기홍	남
사내이사	박희영	여
감사	박경정	남

이해관계자와의 소통

팬택씨앤아이엔지니어링은 사회분야의 중요 이슈에 대해 깊은 관심을 가지고 있습니다. 우리는 재무적 가치와 사회적 가치의 균형을 찾기 위한 구체적인 목표를 설정하고 있습니다. 중요한 사회분야 이슈에 대한 목표를 정량적, 정성적으로 설정하고 지속가능경영보고서를 통해 이해관계자에게 공개하고자 추진하고 있습니다.



통합 리스크 관리

통합 리스크 관리 체계 수립 목표

팬택씨앤아이엔지니어링의 전사적 리스크를 효과적으로 관리하고, 잠재적 위험을 최소화하기 위해 관리체계를 구성, 운영하고 있습니다. 리스크 발생 시 빠르고 효과적인 대응을 통해 재무적, 운영적 손실을 최소화하며, 이해관계자들의 신뢰를 확보하기 위해 최선을 다하고 있습니다.

통합 리스크 관리 체계

팬택씨앤아이엔지니어링은 전략적 방향으로 조직 내외부 리스크를 지속적으로 모니터링하며, 그 중요도와 영향력을 주기적으로 평가합니다. 이 평가는 외부 전문가와 협력을 통해 객관성을 확보하며, 중요 리스크는 별도 보고체계를 통해 관리됩니다. 평가된 리스크에 대한 대응 전략을 수립하고, 필요한 예산과 자원을 확보하여 신속하게 대응합니다. 조직 내외부에는 리스크 상황과 대응 전략을 투명하게 공유하며, 이해관계자와의 지속적인 커뮤니케이션을 통해 리스크를 최소화하고 지속 가능한 성장을 추구합니다.

주요 관리 대상 리스크 유형

분야	리스크 유형	관리 전략
재무적 리스크	유동성 리스크	<ul style="list-style-type: none"> · 유동성 지표 모니터링 · 현금흐름 예측 및 긴급 자금 확보 채널 구축 · 자산 유동화 중장기 계획 수립
	환리스크	<ul style="list-style-type: none"> · 헤지 전략 수립 · 다양한 통화 활용 · 정기적 환율 모니터링
	환경 리스크	<ul style="list-style-type: none"> · 정기적 환경 리스크 평가 · 환경 규제 준수 의무 대응 · 친환경 전략 수립
비재무적 리스크	안전보건 리스크	<ul style="list-style-type: none"> · 안전보건 교육 정기/수시 실시 · 운송차량 정기 점검 · 임직원 보건 프로그램 운영
	인사 리스크	<ul style="list-style-type: none"> · 인력 다변화 전략 · 인력파견 협력관계 다양화 · 정규직 전환을 통한 인력 안정화 전략
	정보보안 리스크	<ul style="list-style-type: none"> · 정기/수시 임직원 정보보안 교육 · 보안 시스템 강화 투자 · 정보 유출 모니터링 · 화이트해커 활용한 가상해킹 실시

내부감사 체계 및 윤리규범 준수

당사는 지속 가능한 성장과 투명한 경영을 위해 대표이사 직속의 내부 감사 부서를 운영하고 있습니다. 이 부서는 회사의 경영 활동을 독립적이고 객관적으로 검토 및 평가하여 경영의 투명성과 효율성을 제고하는데 중요한 역할을 하고 있습니다.

내부 감사 부서는 전사적 리스크 관리 체계의 핵심 부분으로, 주요 업무 프로세스와 내부 통제 시스템을 정기적으로 검토합니다. 잠재적 문제나 비효율적인 업무 프로세스를 발견하면, 이를 개선하기 위한 권고안을 경영진에게 제공합니다.

이 부서는 매년 감사 계획을 세우고, 주요 위험 요소와 중요성에 따라 감사 대상을 선정하며, 감사 일정을 결정합니다. 감사 결과는 이사회와 경영진에게 보고되고, 필요한 경우 개선 조치를 적극적으로 지원합니다.

또한, 내부 감사 부서는 외부 전문가 및 컨설팅 기관과 협력하여 감사 방법론의 최신 동향을 파악하고, 이를 감사 활동에 적용하여 감사의 질과 효과를 지속적으로 개선하고 있습니다.

이러한 노력의 결과로, 당사는 현재까지 윤리규범 위반사례나 관련 법률 위반사례가 발생하지 않았습니다. 앞으로도 내부 감사 체계를 지속적으로 발전시켜 청렴하고 투명한 조직 문화를 유지해 나갈 것입니다.

내부감사 전담 조직 (대표이사 직속)

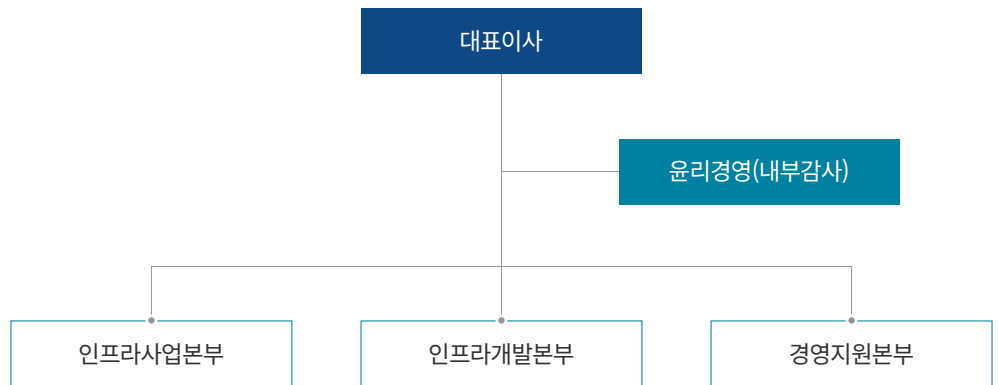

APPENDIX

- 50 연결재무제표
- 52 중대성 평가
- 55 K-ESG Index
- 56 UNGC Index
- 57 제3자 검증의견서
- 58 수상실적 및 가입단체

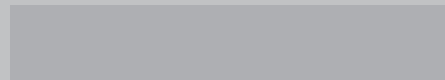

연결재무제표

재무상태표

구분	과목	2022년 말	2021년 말
자산	I. 유동자산	87,110,445,002	65,560,657,972
	현금및현금성 자산	26,844,373,481	19,492,957,714
	매출채권	53,299,626,012	35,558,553,021
	단기기타채권	258,912,621	2,754,292,894
	재고자산	6,558,058,014	6,406,518,447
	기타유동자산	149,474,874	1,348,335,896
	II. 비유동자산	55,236,769,541	57,588,786,193
	장기기타채권	915,123,626	585,615,030
	장기금융상품	774,299,300	388,959,807
	기타포괄손익-공정가치측정금융자산	16,344,196	15,344,196
	유형자산	4,671,299,694	3,059,322,041
	무형자산	46,726,500,130	51,960,753,390
	이연법인세자산	2,133,202,595	1,578,791,729
	자산총계	142,347,214,543	123,149,444,165
부채	I. 유동부채	109,463,035,948	94,016,359,474
	매입채무	65,275,258,430	43,255,159,233
	단기기타채무	3,558,451,997	2,609,059,431
	단기차입금	33,000,000,000	40,000,000,000
	유동성리스부채	940,445,408	222,264,899
	기타유동부채	6,688,880,113	7,929,875,911
	II. 비유동부채	3,578,324,595	3,883,007,577
	퇴직급여부채	-	-
	리스부채	599,751,957	159,791,779
	이연법인세부채	2,978,572,638	3,723,215,798
	부채총계	113,041,360,543	97,899,367,051
자본	I. 지배기업 소유주지분	29,305,854,000	25,250,077,114
	자본금	30,001,000,000	30,001,000,000
	이익잉여금(결손금)	(695,146,000)	(4,750,922,886)
	II. 비지배지분	-	-
	자본총계	29,305,854,000	25,250,077,114
자본 및 부채총계	142,347,214,543	123,149,444,165	

손익계산서

과목	2022년 말	2021년 말
I. 매출액	291,133,166,881	102,810,368,444
II. 매출원가	260,338,206,014	93,706,543,324
III. 매출총이익	30,794,960,867	9,103,825,120
판매비와관리비	24,554,867,672	8,269,333,814
IV. 영업이익(손실)	6,240,093,195	834,491,306
기타수익	156,548,860	10,460,682
기타비용	1,373,662,947	5,357,917,236
금융수익	253,452,950	48,439,480
금융비용	1,354,492,174	516,851,552
V. 법인세비용차감전순이익(손실)	3,921,939,884	(4,981,377,320)
VI. 법인세비용(수익)	330,236,418	(281,209,770)
VII. 당기순이익(손실)	3,591,703,466	(4,700,167,550)
VIII. 기타포괄손익	464,073,420	(50,755,336)
1. 후속적으로 당기손익으로 재분류될 수 있는 항목	-	-
2. 후속적으로 당기손익으로 재분류되지 않는 항목	464,073,420	(50,755,336)
확정급여제도의 재측정요소	464,073,420	(50,755,336)
IX. 총포괄이익	4,055,776,886	(4,750,922,886)
X. 주당이익(손실)	-	-
보통주 기본주당순이익	599	(783)

중대성 평가

중대성 평가 개요 및 프로세스

팬택씨앤아이엔지니어링은 지속가능경영 분야의 주요 ESG 이슈를 파악하고 이해관계자와 투명하게 소통하기 위해 중대성 평가를 실시하였습니다. 중대성 평가는 K-ESG와 동종업계 벤치마킹, 글로벌 이니셔티브를 참조하고 고객, 임직원을 비롯한 다중 이해관계자를 통해 영향을 식별하고 평가를 진행하였습니다. 당사는 중대성 평가를 통해 도출된 이해관계자의 주요 관심 영역을 중대 이슈로 선정하여 이를 중심으로 보고서의 목차 및 내용을 구성하였으며, 관련 정보를 충실히 담아내고자 노력하였습니다.



중대성 평가 결과

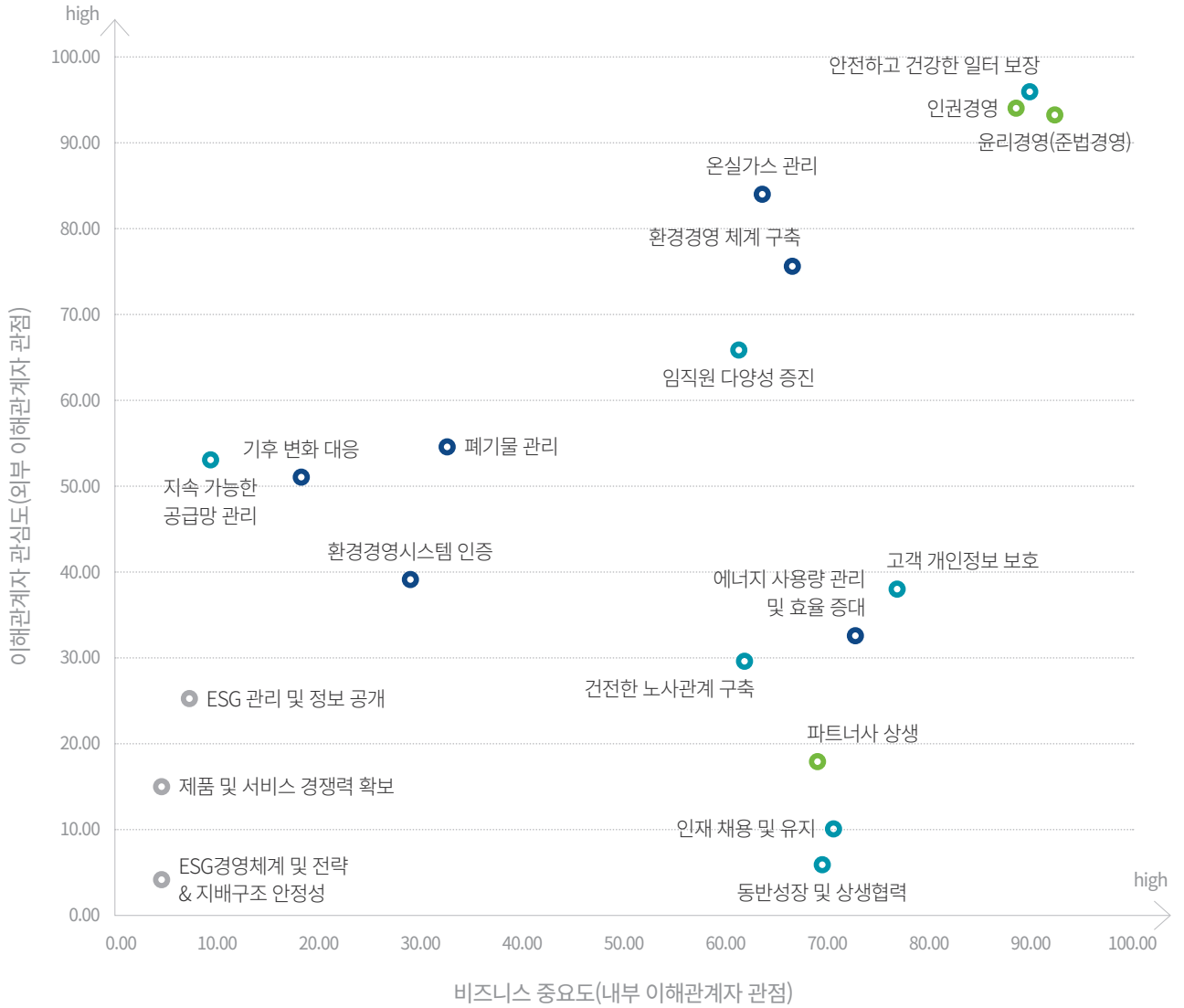

구분	중요 이슈				
E 환경	4. 온실가스관리	5. 환경경영 체계 구축	8. 에너지 사용량 관리 및 효율 증대	9. 폐기물 관리	
S 사회	2. 안전하고 건강한 일터 보장	3. 인권경영 확산	6. 임직원 다양성 증진	7. 고객 개인정보 보호	10. 건전한 노사관계 구축
G 거버넌스	1. 윤리경영		11. 파트너사 상생		

중요 이슈 관리 & 이해관계자 참여

주요 이슈	Key Stakeholders					Our Approach
	고객	임직원	주주/투자자	협력회사	지역사회	
1. 윤리경영 (준법경영)	투명한 정보 공개	내부통제 강화, 준법서약 시행, 윤리적 조직문화 개선	투명한 정보 공개	공평한 거래관계 구축	올바른 기업문화 전파	윤리경영 선포식 개최, 윤리준수 서약
2. 안전하고 건강한 일터 보장	고객 의견 수렴 및 피드백	안전한 작업장/ 근무환경 조성	투명한 정보 공개	협력회사 지도활동 강화		안전보건경영시스템 (ISO45001) 인증
3. 인권경영	고객 만족도 제고	내부통제 강화, 임직원 교육 확대	투명한 정보 공개	인권 보호 노력 강화	투명한 정보 공개	인권경영헌장 제정
4. 온실가스 관리	친환경 사업장 구축	온실가스 감축 활동 강화	경제적 수익 창출	온실가스 감축을 위한 공동 노력	친환경 지역사회 조성	환경경영시스템 (ISO14001) 인증
5. 환경경영 체계 구축	친환경 사업장 구축	환경경영체계 강화		친환경 경영시스템 강화	친환경 지역사회 조성	환경경영시스템 (ISO14001) 인증
6. 임직원 다양성 존중	올바른 기업문화 확산	공정한 인사제도 공유, 적정한 보상 시스템 구축	투명한 정보 공개		올바른 기업문화 전파	내부 규정 제·개정, 윤리와 형평에 기반한 다양성 구축
7. 고객 개인정보 보호	고객 만족도 제고	개인정보 보호 시스템 강화	투명한 정보 공개	올바른 기업문화 전파	올바른 기업문화 전파	고객 개인정보 보호 서약
8. 에너지 사용량 관리 및 효율 증대	올바른 기업문화 확산	친환경 경영기반 강화	투명한 정보 공개	친환경 공급망 강화	올바른 기업문화 전파	환경경영시스템 (ISO14001) 인증
9. 폐기물 관리	올바른 기업문화 확산	친환경 사업장 조성	투명한 정보 공개	폐기물 관리를 위한 협력체계 강화	올바른 기업문화 전파	환경경영시스템 (ISO14001) 인증
10. 건전한 노사관계 구축	올바른 기업문화 확산	건전한 노사공동체 조성	IR 등 소통 활성화		올바른 기업문화 전파	정기 노사협의회 개최
11. 파트너사 상생	제품 및 서비스 품질 경쟁력 제고	제품 혁신 노력 강화	투명한 정보 공개 강화	상생 협력 파트너십 구축		품질경영시스템(ISO9001) 인증, 협력사 상생간담회 개최

K-ESG Index

영역	범주	분류번호	항목	page	
정보공시(P)	정보공시 형식	P-1-1	ESG 정보공시 방식	2	
		P-1-2	ESG 정보공시 주기	2	
		P-1-3	ESG 정보공시 내용	2	
	정보공시 내용	P-2-1	ESG 핵심이슈 및 KPI	9	
	정보공시 검증	P-3-1	ESG 정보공시 검증	57	
환경(E)	환경경영 목표	E-1-1	환경경영 목표 수립	7, 9	
		E-1-2	환경경영 추진 체계	8	
	원부자재	E-2-1	원부자재 사용량	-	
		E-2-2	재생 원부자재 비율	-	
	온실가스	E-3-1	온실가스 배출량(Scope1&Scope2)	24	
		E-3-2	온실가스 배출량(Scope3)	-	
		E-3-3	온실가스 배출량 검증	-	
	에너지	E-4-1	에너지 사용량	24	
		E-4-2	재생에너지 사용 비율	-	
	용수	E-5-1	용수 사용량	-	
		E-5-2	재사용 용수 비율	-	
	폐기물	E-6-1	폐기물 배출량	22	
		E-6-2	폐기물 재활용 비율	22	
	오염물질	E-7-1	대기오염물질 배출량	해당사항 없음	
		E-7-2	수질오염물질 배출량	해당사항 없음	
	환경 법/규제 위반	E-8-1	환경 법/규제 위반	25	
	환경 라벨링	E-9-1	친환경 인증 제품 및 서비스 비율	-	
	사회(S)	목표	S-1-1	목표 수립 및 공시	9
		노동	S-2-1	신규 채용 및 고용 유지	29
			S-2-2	정규직 비율	29
S-2-3			자발적 이직률	30	
S-2-4			교육훈련비	30	
S-2-5			복리후생비	30	
S-2-6			결사의 자유 보장	31	
다양성 및 양성평등		S-3-1	여성 구성원 비율	29	
		S-3-2	여성 급여 비율(평균 급여액 대비)	-	
		S-3-3	장애인 고용률	30	
산업안전		S-4-1	안전보건 추진체계	32	
		S-4-2	산업재해율	33	
인권		S-5-1	인권정책 수립	36	
		S-5-2	인권 리스크 평가	36	
동반성장		S-6-1	협력사 ESG 경영	37, 38	
		S-6-2	협력사 ESG 지원	37, 38	
		S-6-3	협력사 ESG 협약사항	-	

영역	범주	분류번호	항목	page
사회(S)	지역사회	S-7-1	전략적 사회공헌	39
		S-7-2	구성원 봉사참여	39
	정보보호	S-8-1	정보보호 시스템 구축	38
		S-8-2	개인정보 침해 및 구제	38
	사회 법/규제 위반	S-9-1	사회 법/규제 위반	38
지배구조(G)	이사회 구성	G-1-1	이사회 내 ESG 안건 상정	44
		G-1-2	사외이사 비율	44
		G-1-3	대표이사 이사회 의장 분리	44
		G-1-4	이사회 성별 다양성	44
		G-1-5	사외이사 전문성	-
	이사회 활동	G-2-1	전체 이사 출석률	-
		G-2-2	사내이사 출석률	-
		G-2-3	이사회 산하 위원회	-
		G-2-4	이사회 안건 처리	-
		G-3-1	주주총회 소집 공고	-
	주주권리	G-3-2	주주총회 개최일	-
		G-3-3	집중/전자/서면 투표제	-
		G-3-4	배당정책 및 이행	-
		G-4-1	윤리규범 위반사항 공시	-
	윤리경영	G-5-1	내부감사부서 설치	47
	감사기구	G-5-2	감사기구 전문성(감사기구 내 회계/재무 전문가)	-
		지배구조 법/규제 위반	G-6-1	지배구조 법/규제 위반

UNGC (UN Global Compact) Index

팬택씨앤아이엔지니어링은 2023년 3월 기업의 사회적 책임에 대한 UN 차원의 국제협약인 ‘UN Global Compact’에 가입하여 인권/노동/환경/반부패 4대 분야 10대 원칙을 준수하고 있습니다.

	Principle	page
인권(Human Rights)	원칙1. 기업은 국제적으로 선언된 인권 보호를 지지하고 존중해야 한다.	4, 31
	원칙2. 기업은 인권 침해에 연루되지 않도록 적극 노력한다.	36
노동(Labor)	원칙3. 기업은 결사의 자유와 단체교섭권의 실질적인 인정을 지지한다.	31, 36
	원칙4. 모든 형태의 강제노동을 배제한다.	36
	원칙5. 아동노동을 효율적으로 철폐한다.	36
	원칙6. 고용 및 업무에서 차별을 철폐한다.	29, 30, 36
환경(Environment)	원칙7. 기업은 환경문제에 대한 예방적 접근을 지지한다.	25
	원칙8. 환경적 책임을 증진하는 조치를 수행한다.	21, 22
	원칙9. 환경친화적 기술의 개발과 확산을 촉진한다.	22, 24
반부패(Anti-Corruption)	원칙10. 기업은 부당취득 및 뇌물 등을 포함하는 모든 형태의 부패에 반대한다.	9

제3자 검증의견서

팬택씨앤아이엔지니어링 이해관계자 귀중

검증 개요 (Assurance Outline)

한국생산성본부인증원(KPCQA)은 팬택씨앤아이엔지니어링으로부터 2023 지속가능 보고서(이하 '보고서')에 대한 검증을 요청받고 검증을 실시하여 제3자 검증보고서를 다음과 같이 발급합니다. 본 보고서는 팬택씨앤아이엔지니어링이 관련 정보를 수집 및 작성하였으므로 수록된 보고서 내용에 대한 책임은 팬택씨앤아이엔지니어링에 있습니다. 한국생산성본부인증원(KPCQA)의 책임은 명시한 검증 기준 및 범위에 따라 본 보고서에 대한 독립적인 검증 의견을 제시하는 데 있습니다.

검증 범위 (Scope)

본 보고서는 팬택씨앤아이엔지니어링의 지속가능경영과 관련된 노력과 성과를 기술하고 있습니다. 검증범위는 2022년 1월 1일부터 2022년 12월 31일과 2023년도 일부 활동 사항을 기준으로 하였으며, 지속가능경영정책과 전략, 목표, 사업, 성과 등에 대한 보고 내용과 보고서 작성 과정의 합리적 프로세스, 정보수집 및 분석의 적합성을 중점으로 검증을 수행하였습니다.

검증기준 (Criteria)

본 보고서의 검증은 한국생산성본부인증원 ESG 검증 프로토콜(KPCQA ESG Assurance Protocol)에 의하여 수행되었으며 중요성 기준은 전문가적 판단 (Professional Judgment)이 적용되었습니다. 팬택씨앤아이엔지니어링은 본 보고서를 K-ESG 가이드라인에 따라 작성하였으며, 한국생산성본부인증원 (KPCQA)은 K-ESG 가이드라인 분류체계에 기반하여 관련 내용을 작성하였음을 확인하였습니다.

검증방법 (Methodology)

- 지속가능경영 성과관리 시스템 및 성과자료 검토
- 보고서 작성 프로세스 및 자료관리 체계 검토
- 중대성 평가 방법, 결과 및 내부분석절차 검토
- 지속가능경영과 관련하여 보도된 언론매체 문건 검토
- 중대이슈 및 보고서 작성에 관련이 있는 임직원 인터뷰
- 보고서 내용에 대한 전반적 검토

검증한계 (Limitations)

본 검증은 팬택씨앤아이엔지니어링에서 제공한 데이터에 대한 비교 검토를 수행하며 한정된 범위에서 제한적 검증을 실시하였습니다. 보고서에 작성된 데이터의 특성 및 산정 방법에 따라서 고유의 한계를 가지고 있습니다.

검증결과 (Conclusions)

한국생산성본부인증원(KPCQA)은 자료 및 문서검토 및 검색, 현장검증, 임직원 인터뷰 결과를 토대로 보고서 초안에 수록된 내용을 검토하고 의견을 제시하였으며 일부 필요한 수정이 이루어져 최종판을 검토 완료하였습니다. K-ESG 가이드라인에 따른 ESG 정보공시, 환경, 사회, 지배구조 분야에 수록된 정보가 부적절하게 기술되었다고 보지 않으며 중대한 오류는 발견되지 않았습니다.

권고사항 (Recommendations)

UNGC 신규 가입 조직으로서 인권, 노동, 환경, 반부패와 관련된 10대 원칙을 준수하고 수행 성과를 지속적으로 공개하기를 기대합니다. 더불어 향후에는 지배구조 정보 공시를 확대하여 팬택씨앤아이엔지니어링의 ESG 경영 노력이 많은 이해관계자들에게 전달될 수 있기를 기대합니다.

검증의 적격성 및 독립성

(Competencies and Independence of Assurance)

한국생산성본부인증원(KPCQA)은 ISO/IEC 17021:2015에 부합하는 제3자 적합성 평가기관 (3rd Party Conformity Assessment Body)이며, 문서화된 방침, 평가 프로세스 및 품질보증시스템을 갖추고 ESG 분야에 전문성을 보유한 전문가들로 검증팀을 구성하고 있습니다. 한국생산성본부인증원(KPCQA)은 팬택씨앤아이엔지니어링의 영리를 목적으로 하는 활동 등에 참여한 바도 없으며 금번 검증에도 영향을 미치지 않는 독립성을 유지해왔습니다.

2023년 12월

한국생산성본부인증원

원장 강장진



수상실적 및 가입단체

수상실적

일시	상명	발급단체
2023년 11월 9일	2023년 SK텔레콤 동반성장 최우수 협력사	SK텔레콤

가입단체

가입일	가입단체명
2022년 11월 15일	한국정보통신공사협회
2023년 3월 8일	UN Global Compact
2023년 3월 16일	6G 포럼
2023년 8월 16일	오픈랜 인더스트리 얼라이언스(ORIA)

PANTECH C&I
ENGINEERING